

ZÁVEREČNÁ SPRÁVA

Obsah

ZÁVEREČNÁ SPRÁVA.....	1
1 Úvod.....	4
1.1 Účel dokumentu.....	4
1.2 Rozsah platnosti.....	4
1.3 Použité pojmy skratky.....	4
1.4 Súvisiace dokumenty.....	5
1.5 Aplikácie informačného systému	5
2 Rozsah a ciele projektu	6
2.1 Cieľ projektu	6
2.2 Rozsah projektu.....	7
3 Prepojenie s externými systémami.....	9
3.1 Prepojenie s JASPI.....	9
3.2 Prepojenie s Úradom vlády Slovenskej republiky – informačný systém Digitálna vláda	10
3.3 Prepojenie s Národnou radou Slovenskej republiky – web stránky, EPP	11
4 Používatelia.....	12
4.1 Používatelia systému.....	12
4.2 Práva inštitúcií a ich používateľov, role používateľov	12
4.3 Technické parametre systému.....	14
4.3.1 Požiadavky na softvér na pracovnej stanici	15
5 Pilotná a testovacia prevádzka.....	18
5.1 Spolupráca s ostatnými subjektmi	19
5.2 Spolupráca so zahraničnými vládnymi inštitúciami.....	19
6 Editor právnych predpisov	21
6.1 Štruktúra právneho predpisu	21
6.2 Metadáta – údaje o dokumentoch a materiáloch.....	22
6.3 Náhľady na právny predpis.....	23
6.4 Účinnosť.....	23
6.5 Vnútorne odkazy.....	24
6.6 Poznámky pod čiarou	24
6.7 Prílohy	25
6.8 Hromadné úpravy textu	26
6.9 Možnosť funkcie „Undo“	26
6.10 Kontrola koexistencie a konzistentnosti právneho predpisu	26
6.11 Možnosti pri novelizácii právneho predpisu.....	27
6.12 Export návrhu právneho predpisu na Portál právnych predpisov	28
7 Portál právnych predpisov	29
7.1 Typy dokumentov publikované na PPP.....	29
7.2 Typy materiálov na PPP	32
7.3 Schémy a popis procesov	35
7.3.1 Príprava materiálu.....	39
7.3.2 Medzirezortné pripomienkové konanie	39
7.3.3 Poradné orgány vlády SR.....	45
7.3.4 Rokovanie vlády SR.....	45
7.3.5 Rokovanie NR SR.....	47

7.3.6	Proces poslaneckého návrhu zákona	48
7.3.7	Prezident SR.....	50
7.3.8	Publikovanie právneho predpisu v Zbierke zákonov SR	50
7.3.9	Ukončenie legislatívneho procesu	50
8	Zdrojová databáza.....	51
9	Ďalší rozvoj JISS	52
9.1	Zmeny legislatívnych pravidiel.....	53
9.2	Harmonogram nasadenia JISS.....	55

1 Úvod

1.1 Účel dokumentu

Dokument je záverečnou správou k projektu vytvorenia Jednotného informačného systému na sledovanie legislatívneho procesu. Dokument obsahuje základné informácie o informačnom systéme vytvorenom v projekte Legislatívny tok z hľadiska rozsahu, funkcií, prepojenia s inými informačnými systémami, testovania, nasadenia aplikácií, budúceho vývoja a samotný popis funkcionalít aplikácií Editor právnych predpisov a Portál právnych predpisov.

1.2 Rozsah platnosti

Vypracovanie záverečnej správy vyplýva z úlohy B.2. uznesenia vlády Slovenskej republiky č. 122 zo 14. februára 2007.

1.3 Použité pojmy skratky

JISS – Jednotný informačný systém na sledovanie legislatívneho procesu,

MPK – medzirezortné pripomienkové konanie,

NR SR – Národná rada Slovenskej republiky,

LRV SR – Legislatívna rada vlády Slovenskej republiky,

Rekonštruované znenie, konsolidované znenie – aktuálne znenie právneho predpisu so zapracovanými zmenami, resp. novelami,

JASPI – Jednotný automatizovaný systém právnych informácií,

PPP – Portál právnych predpisov – internetový portál legislatívneho toku, súčasť informačného systému JISS,

EPP – Editor právnych predpisov – aplikácia na tvorbu všeobecne záväzného právneho predpisu, súčasť informačného systému JISS.

1.4 Súvisiace dokumenty

Právne predpisy:

- Zákon Národnej rady Slovenskej republiky č. 1/1993 Z. z. o Zbierke zákonov Slovenskej republiky v znení neskorších predpisov,
- Zákon Národnej rady Slovenskej republiky č. 350/1996 Z. Z. o rokovacom poriadku Národnej rady Slovenskej republiky v znení neskorších predpisov,
- Legislatívne pravidlá vlády Slovenskej republiky schválené uznesením vlády SR z 8. apríla 1997 č. 241 v platnom znení,
- Legislatívne pravidlá pre tvorbu zákonov schválené uznesením Národnej rady Slovenskej republiky z 18. decembra 1996 č. 519 (19/1997 Z. z.),
- Smernica na prípravu a predkladanie materiálov na rokovanie vlády SR v platnom znení,
- Metodický pokyn na prípravu a predkladanie materiálov na rokovanie vlády SR v platnom znení.

Materiály schválené vládou SR:

- Zhodnotenie systému pripomienkového konania a návrhy na jeho zlepšenie, uznesenie vlády SR č. 309/2005,
- Analýza východísk a praktických možností vytvorenia jednotného informačného systému na sledovanie legislatívneho procesu, uznesenie vlády SR č. 122/2007 – obsahuje plán projektu s termínmi odovzdania správy o plnení vláde SR; termíny boli dodržané.

1.5 Aplikácie informačného systému

Informačný systém JISS je zložený z dvoch častí:

- **Portál právnych predpisov** s logikou legislatívneho procesu – portál, ktorý v závislosti od typu materiálu identifikuje štádiá legislatívneho procesu a ich prepojenie, tvorí tok dokumentov a materiálov v rámci legislatívneho procesu.

- **Editor právnych predpisov** - aplikácia na tvorbu všeobecne záväzného právneho predpisu.

2 Rozsah a ciele projektu

2.1 Cieľ projektu

Hlavným cieľom projektu je zjednotiť legislatívny proces na Slovensku a zabezpečiť jednoduchšiu orientáciu a vyhľadávanie v legislatívnych materiáloch. Predpoklady pre úspešné dosiahnutie uvedeného cieľa boli vytvorené. Pod tento základný cieľ patrili aj čiastkové ciele, ktoré sa podarilo dosiahnuť:

Č.	Názov čiastkového cieľa	Splnenie
1.	Zjednotiť proces tvorby legislatívneho materiálu	Zjednotenie procesu tvorby legislatívneho materiálu zabezpečuje aplikácia EPP, ktorá zabezpečuje aplikovanie jednotných pravidiel pri tvorbe návrhu právneho predpisu.
2.	Sprehľadniť legislatívne zmeny	V rámci sprehľadnenia legislatívnych zmien ponúka PPP rôzne typy vyhľadávania. Právne predpisy sú zároveň štruktúrované a tým je možné ich ďalej spracovávať.
3.	Zverejniť legislatívne materiály na internete v prehľadnej forme spolu so všetkými relevantnými stanoviskami	Na zverejnenie materiálov vo všetkých štádiách legislatívneho procesu slúži portál PPP. K jednotlivým štádiám legislatívneho procesu sú vytvorené možnosti na evidovanie stanovísk manuálne (používateľom), alebo automaticky prostredníctvom externých informačných systémov prepojených s PPP.
4.	Automaticky informovať všetky dotknuté subjekty o zverejňovaných legislatívnych materiáloch, ich zmenách a stave, v ktorom sa nachádzajú	V aplikácii PPP sú definované inštitúcie, ktoré majú priradené aj príslušné adresy elektronickej pošty. Subjekty sú automaticky informované o priebehu legislatívneho procesu.
5.	Dôsledné dodržiavanie legislatívnych pravidiel vrátane lehôt	Dodržiavanie legislatívnych pravidiel je zabezpečené aplikovaním týchto pravidiel pri písaní návrhu právneho predpisu v rámci aplikácie EPP. Dodržiavanie legislatívnych pravidiel procesného charakteru vrátane lehôt zabezpečuje aplikácia PPP.
6.	Vytvoriť vhodné podmienky na vyhodnocovanie pripomienkového konania	Vyhodnotenie pripomienkového konania prebieha v aplikácii PPP, v ktorej sa zhromažďujú pripomienky, triedia sa a po ich vyhodnotení je k dispozícii automaticky vypĺňané vyhodnotenie pripomienkového konania.

2.2 Rozsah projektu

Informačný systém JISS zahŕňa tieto typy materiálov:

1. Legislatívne:

- ústava, ústavný zákon, zákon,
- nariadenie vlády,
- vyhláška, výnos, opatrenie,
- medzinárodná zmluva,
- legislatívny zámer,
- predbežná informácia.

2. Nelegislatívne:

- nelegislatívny materiál všeobecnej povahy (informácia, správa, personálny návrh a pod.),
- nelegislatívny materiál osobitnej povahy (materiály určené na publikovanie v Zbierke zákonov Slovenskej republiky bez predchádzajúceho legislatívneho procesu).

Informačný systém JISS zahŕňa nasledovné akcie:

1. vytvorenie návrhu právneho predpisu (EPP),
2. príprava legislatívnych a nelegislatívnych materiálov (PPP),
3. medzirezortné pripomienkové konanie,
4. rokovanie poradného orgánu vlády – budúca spolupráca s Digitálnou vládou,
5. rokovanie vlády – budúca spolupráca s Digitálnou vládou,
6. rokovanie NR SR – spolupráca s web stránkami NR SR a rozšírenou verziou EPP pre účely NR SR,
7. schvaľovanie prezidentom,
8. schvaľovanie ministrom – pre materiály typu vyhláška, výnos, opatrenie, (rozumie sa tým aj schvaľovanie týchto typov právnych predpisov predsedom alebo vedúcim iného ústredného orgánu štátnej správy, vrátane guvernéra Národnej banky Slovenska),
9. publikovanie v Zbierke zákonov Slovenskej republiky.

Obeh dokumentu v rámci legislatívneho procesu je možný len pre neutajované dokumenty. Utajované dokumenty v systéme JISS spracovávané nebudú. Z toho vyplýva, že riešenie toku materiálov v legislatívnom procese, ktoré majú povahu utajovaných skutočností alebo iných nesprístupňovaných materiálov sa v JISS chápe pod názvom Utajované materiály a v rámci tohto informačného systému sa môže spracovávať a zverejňovať iba ich obal a základné informácie o nich. JISS taktiež nepracuje so samotnými dokumentmi s označením klasifikované, alebo nezverejňované.

7. Ďalšie spresnenia týkajúce sa utajovaných dokumentov sú uvedené v kapitole

3 Prepojenie s externými systémami

Grafické znázornenie prepojenia s ostatnými systémami je zobrazené v prílohe č. 1 na príklade návrhu zákona. Externé systémy, s ktorými je JISS prepojený sú:

- JASPI,
- web stránky NR SR,
- rozšírená verzia EPP pre účely NR SR.

Pripravené je prepojenie s Digitálnou vládou. Po nasadení informačného systému Digitálna vláda do ostrej prevádzky bude prepojenie aktívne. Do uvedenia informačného systému Digitálna vláda do ostrej prevádzky budú stanoviská a dokumenty k materiálom pridávané manuálne zodpovedným legislatívnym zamestnancom príslušného rezortu.

3.1 Prepojenie s JASPI

Informačný systém JISS je prepojený so systémom JASPI za účelom posielania znení právnych predpisov po ukončení legislatívneho procesu na zverejnenie v JASPI.

V JASPI sú zverejňované schválené právne predpisy v elektronickej podobe. Vychádza sa z rozsahu právnych predpisov zverejňovaných podľa zákona o Zbierke zákonov SR. V informačnom systéme JISS sa generuje znenie právneho predpisu a jeho rekonštruované (konsolidované) znenie, ktoré bolo vytvorené v EPP. Znenie právneho predpisu spoločne s jeho rekonštruovaným znením posiela následne PPP do JASPI na zverejnenie na internete.

Medzinárodné zmluvy nemajú štandardizovanú štruktúru a preto neboli zahrnuté do EPP. Medzinárodné zmluvy budú vytvárané štandardným kancelárskym textovým editorom a následne prostredníctvom PPP zaradené do legislatívneho procesu. Po ukončení legislatívneho procesu budú vložené manuálne do JASPI a sprístupnené verejnosti.

Dokumenty v JASPI, ktorých zdrojom je JISS, budú zverejňované v súčasnom formáte HTML. JISS vytvára finálnu verziu dokumentu pre JASPI pripravenú na import a následne zverejňovanú na stránke <http://jaspi.justice.gov.sk>. Zmeny informačného systému JASPI nie sú predmetom tohto projektu. V prípade zmeny architektúry JASPI alebo zmeny štruktúry dokumentov v JASPI bude modul na prípravu dokumentov do JASPI prepracovaný.

3.2 Prepojenie s Úradom vlády Slovenskej republiky – informačný systém Digitálna vláda

Informačný systém JISS bude prepojený s informačným systémom Digitálna vláda, ktorého prevádzkovateľom je Úrad vlády Slovenskej republiky za účelom výmeny dokumentov a sprievodných informácií o materiáloch.

Po prepojení JISS a Digitálnej vlády bude po ukončení MPK materiál a po dopracovaní podľa vyhodnotenia MPK spoločne so sprievodnými informáciami odoslaný z informačného systému JISS do informačného systému Digitálna vláda.

V rámci informačného systému Digitálna vláda prebehne proces rokovanie poradných orgánov vlády a proces rokovania vlády Slovenskej republiky.

Po ukončení procesu rokovanie poradných orgánov vlády odošle informačný systém Digitálna vláda do JISS sprievodné informácie o ukončení procesu a zároveň dokumenty, ktoré boli v tomto štádiu vytvorené (stanoviská poradných orgánov).

Po ukončení procesu rokovanie vlády odošle informačný systém Digitálna vláda do JISS sprievodné informácie o ukončení procesu a zároveň dokumenty, ktoré boli v tomto štádiu vytvorené (uznesenie).

Stavy, ktoré Digitálna vláda pošle do JISS k prerokovaným materiálom spoločne s dátumom a príslušnými dokumentmi k materiálu sú:

Stav z rokovania poradných orgánov:

- schválený – poradný orgán schválil materiál,
- neschválený – poradný orgán neschválil materiál,
- schválený s pripomienkami – poradný orgán schválil materiál a vzniesol k nemu pripomienky, ktoré odporúča, aby boli zapracované.

Stav z rokovania vlády:

- schválený – vláda SR schválila materiál,
- neschválený – vláda SR neschválila materiál,
- schválený s pripomienkami – vláda SR schválila materiál a vzniesla k nemu pripomienky,
- vrátený/stiahnutý – materiál bol vrátený predkladateľovi na prepracovanie, prípadne predkladateľ materiál stiahol z rokovania vlády SR.

3.3 Prepojenie s Národnou radou Slovenskej republiky – web stránky, EPP

Prepojenie s NR SR je na úrovni webových stránok, čo predstavuje umiestnenie odkazov na parlamentné tlačne, ktoré sa zverejňujú na web stránkach NR SR na PPP, pričom používateľ PPP bude takýmto spôsobom nasmerovaný na stránky NR SR, kde nájde ďalšie informácie k jednotlivým materiálom. Zároveň bola pre účely NR SR vytvorená ako nadstavba tohto projektu rozšírená verzia EPP pre účely rokovania NR SR, ktorá obsahuje ďalšiu funkcionality (napríklad vloženie pozmeňujúceho návrhu). Táto rozšírená verzia EPP pre účely NR SR bola realizovaná Kanceláriou NR SR a je ďalším krokom k zefektívneniu legislatívneho procesu a v značnej miere pomáha pri identifikácii a zamedzení chýb, ktoré sa v legislatívnom procese môžu vyskytnúť, ako napríklad schválenie dvoch protichodných pozmeňujúcich návrhov a pod.

Rozšírená verzia EPP pre účely NR SR je prepojená s Portálom právnych predpisov, pričom pri publikovaní právneho predpisu odborným legislatívnym zamestnancom Kancelárie NR SR je materiál zverejnený priamo na PPP.

4 Používatelia

4.1 Používatelia systému

Používateľmi JISS sú:

- orgány verejnej moci:
 - o ministerstvá,
 - o ostatné ústredné orgány štátnej správy,
 - o orgány verejnej správy,
 - o Úrad vlády Slovenskej republiky,
 - o Kancelária NR SR,
 - o Kancelária prezidenta Slovenskej republiky,
 - o Národná banka Slovenska,
 - o Generálna prokuratúra Slovenskej republiky,
 - o Eximbanka SR,
 - o Všeobecná zdravotná poisťovňa,
 - o Spoločná zdravotná poisťovňa,
 - o Úrad pre dohľad nad finančným trhom,
 - o Úrad pre reguláciu sieťových odvetví,
- široká verejnosť.

4.2 Práva inštitúcií a ich používateľov, role používateľov

Orgány verejnej moci vystupujú v JISS ako inštitúcie. Tieto inštitúcie majú používateľov, ktorých predstavujú zamestnanci orgánov verejnej moci. Používatelia majú na základe role v legislatívnom procese pridelené práva.

Rola v JISS:

- hlavný administrátor JISS – vytvára inštitúcie, aktualizuje údaje o inštitúciách, vytvára používateľský účet pre administrátora inštitúcie, prideliuje práva administrátorovi inštitúcie,
- administrátor inštitúcie – vytvára používateľské účty pre zamestnancov inštitúcie a aktualizuje ich, aktualizuje údaje o inštitúcii, ukončenie

legislatívneho procesu materiálu v inom ako konečnom štádiu, vytvára organizačné útvary inštitúcie,

- predkladateľ materiálov – predstaviteľ inštitúcie, ktorý je v rámci legislatívneho procesu označený za predkladateľa, nemusí byť spojený s aktívnym používateľským účtom, používatelia s pridelenou rolou predkladateľ materiálov figurujú na sprievodných dokumentoch (napríklad obal).

V rámci testovania JISS ústrednými orgánmi štátnej správy vznikla požiadavka na ďalšie členenie inštitúcií na nižšie organizácie za účelom písania pripomienok k materiálom, ich zhromaždenia a odoslania v mene inštitúcie. Preto bola v JISS dopracovaná možnosť členenia inštitúcie na podriadené útvary, pričom v prípade pripomienkového konania môžu útvary písať pripomienky, ktoré sú zhromaždené centrálné v rámci inštitúcie a následne ich inštitúcia ako jeden pripomienkujúci subjekt odošle predkladateľovi.

Inštitúcie, ktoré majú práva predkladať legislatívne a nelegislatívne materiály prostredníctvom JISS, majú pridelené tieto práva:

- právo vytvárať útvary inštitúcie,
- právo byť účastníkom legislatívneho procesu,
- právo vystupovať ako pripomienkujúci subjekt,
- právo predkladať konkrétne typy materiálov.

Práva, ktoré môžu byť používateľovi pridelené sú:

- právo vytvoriť právny predpis,
- právo zmeniť právny predpis,
- právo vytvoriť materiál v mene inštitúcie,
- právo vytvoriť dokument v mene inštitúcie,
- právo pripomienkovať materiál v mene inštitúcie,
- právo spracovať pripomienky útvarov (orgánov, sekcií, odborov) a zaslať ich v mene zodpovednej inštitúcie,
- právo vložiť súbor na Portál právnych predpisov.

Široká verejnosť, ktorá sa podieľa na legislatívnom procese, má priradené tieto práva:

- právo pripomienkovať materiál,
- právo podpory hromadnej pripomienky – v prípade hromadnej pripomienky sa používateľ môže prihlásiť ako jeden z jej predkladateľov,
- právo podať hromadnú pripomienku.

4.3 Technické parametre systému

Súčasný JISS uvedený do testovacej prevádzky je graficky znázornený schémou:

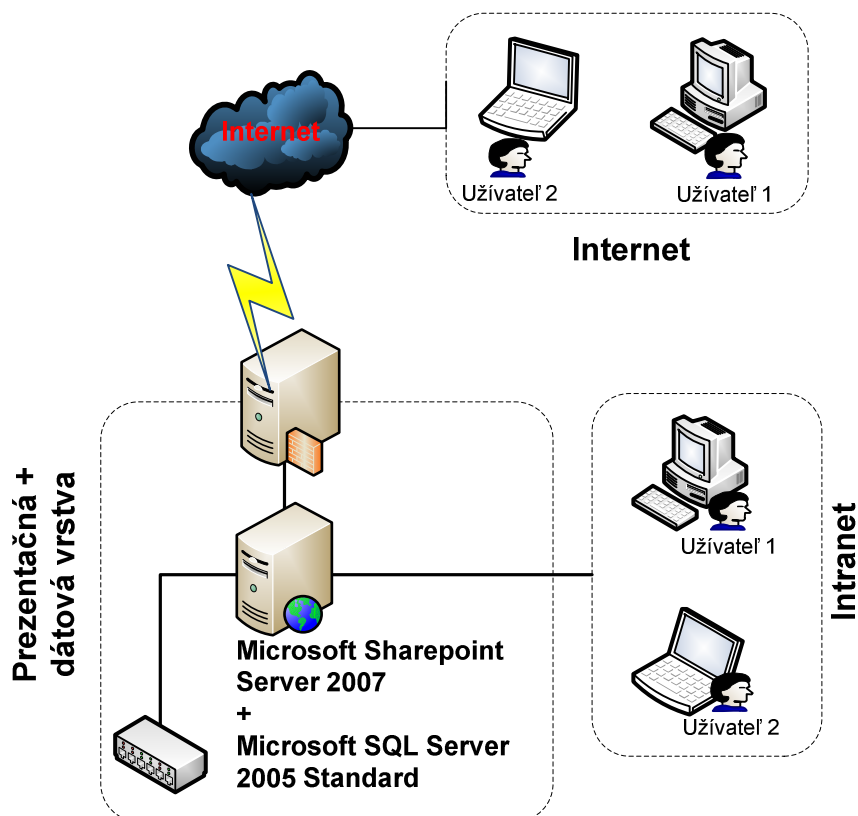

V rámci testovacej prevádzky je aplikačný server a databázový server nainštalovaný na jednom serveri.

Používatelia prístupujúci na server prístupujú k právnym predpisom prostredníctvom smart aplikácie EPP a prostredníctvom internetového prehliadača k portálu PPP.

Právne predpisy sú uložené v databáze. Aktuálnosť aplikácie EPP je zabezpečená technológiou „ClickOnce“, pričom pri každom prihlásení používateľa k serveru sa kontroluje verzia aplikácie. V prípade, že verzia, ktorú používateľ má práve nainštalovanú je neaktuálna, systém automaticky realizuje aktualizáciu EPP.

Ďalej používateľ pracuje bez potreby spojenia so serverom za účelom zníženia nárokov na linku a práce offline.

Po uvedení JISS do ostrej prevádzky bude architektúra riešenia zmenená nasledovne:

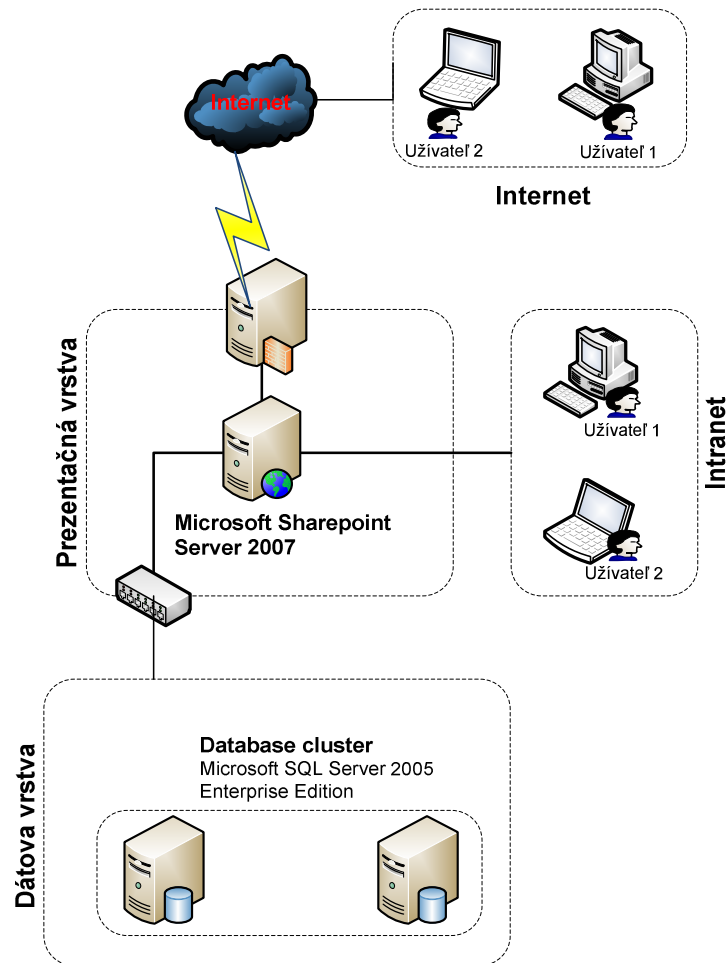

Po nasadení JISS do ostrej prevádzky bude oddelená aplikačná vrstva (prezentovaná aplikačnými servermi) a databázová vrstva (prezentovaná databázovým serverom).

Aplikačná vrstva je posilnená o offline zálohu, ktorá v prípade výpadku zabezpečí dostupnosť riešenia.

V rámci projektu je zároveň naplánované vytvorenie záložného riešenia v rámci databázovej vrstvy, ktorá zvýši dostupnosť systému.

4.3.1 Požiadavky na softvér na pracovnej stanici

Aplikácia EPP vyžaduje inštaláciu nasledujúcich komponentov:

- Microsoft Primary Office Assemblies 2003
- .NET Framework verzie 3.0 - softvérový komponent, ktorý je voľne prístupným doplňujúcim komponentom operačného systému Windows. Komponent

obsahuje súbory potrebné na prevádzku aplikácie. Medzi základné princípy .NET Frameworku patria:

Interoperabilita – vyžaduje sa, aby nové aplikácie spolupracovali so staršími, už existujúcimi aplikáciami. .NET Framework obsahuje prostriedky, ktoré umožňujú spolupracovať aj s aplikáciami, ktoré nie sú vyvíjané v technológii .NET. Interoperabilita s externými informačnými systémami je popísaná v kapitole 3 Prepojenie s externými systémami a v podkapitolách 7.3.3 Poradné orgány vlády SR, 7.3.4 Rokovanie vlády SR, 7.3.5 Rokovanie NR SR.

Nezávislosť od programovacieho jazyka – rôzne časti riešenia vyvíjaného na báze .NET môžu byť vyvíjané v rôznych programovacích jazykoch. Riešenie je kompilované do medzikódu, ktorý je pri behu kompilovaný “Just in Time”.

Jednoduché nasadenie - .NET Framework obsahuje nástroje, ktoré umožňujú jednoduché nasadenie výslednej aplikácie a správu aktualizácií ako napríklad technológia ClickOnce, ktorá je súčasťou .NET Frameworku a umožňuje nasadenie aplikácie v prostredí siete (Intranet / Internet) a kontrolu aktuálnosti inštalovaných aplikácií u klientov.

Bezpečnosť – všetky aplikácie bežia v prostredí, ktoré je navrhnuté tak, aby minimalizovalo možnosti na útok a kompromitovanie aplikácie. Rovnako sú administrátorom a vývojárom k dispozícii nástroje, ktoré umožňujú ďalej nastaviť oprávnenia už nasadenej aplikácie vzhľadom na systém, na ktorom je prevádzkovaná. Na základe odporúčania Ministerstva financií SR bude vykonaná bezpečnostná analýza JISS. Zabezpečenie komunikácie medzi informačnými systémami v rámci legislatívneho procesu je predmetom internej dokumentácie k JISS.

Otvorenosť a prenositeľnosť - .NET Framework je otvorený produkt a jeho zdrojový kód je voľne k dispozícii a stiahnuteľný zo stránok výrobcu. Rovnako riešenia a aplikácie založené na .NET je možné bez väčších zmien prevádzkovať na rôznych platformách (Windows, Windows CE, Xbox 360, FreeBSD, Unix atď.). Najpoužívanejšie jazyky .NET C++ a C# sú štandardizované a prijaté ako ECMA aj ISO štandardy.

Pri inštalácii aplikácie EPP je používateľ priamo nasmerovaný na webovú stránku, odkiaľ si môže tieto komponenty stiahnuť a nainštalovať.

Komponenty sa nachádzajú na tejto webovej adrese:

<https://lt.justice.sk/Editorppe>

Ďalším predpokladom na spustenie aplikácie EPP je inštalácia certifikátu. Certifikát Ministerstva spravodlivosti SR pre Legislatívny tok je zakúpený od slovenskej certifikačnej authority, čo zabezpečuje jednoduchú a trvalú možnosť jeho overenia. Prostredníctvom tohto certifikátu je zároveň zabezpečené šifrovanie. Ide o certifikát pre šifrovanie komunikácie. Obeh dokumentu v rámci legislatívneho procesu je možný len pre neutajované dokumenty. Utajované dokumenty v systéme JISS spracovávané nebudú. Ďalšie spresnenia týkajúce sa utajovaných dokumentov sú uvedené v kapitole 7.

5 Pilotná a testovacia prevádzka

Počas pilotnej a testovacej prevádzky sa uskutočnili pracovné stretnutia s kontaktnými odbornými zamestnancami za oblasť legislatívy a informatiky, kde boli prezentované nové funkcionality aplikácií a boli riešené problémy, ktoré sa vyskytli počas testovacej prevádzky.

V prvej fáze projektu boli oslovené na spoluprácu ministerstvá definované v uznesení vlády pod bodom B.3. Na základe listu ministra spravodlivosti boli menované kontaktné osoby za Ministerstvo vnútra SR, Ministerstvo financií SR, Ministerstvo práce, sociálnych vecí a rodiny SR, Úrad vlády SR a Kanceláriu NR SR za oblasť legislatívy a informatiky. Na oslovených subjektoch bol systém uvedený do pilotnej prevádzky v máji 2007. Pred samotným nasadením systému bolo uskutočnené zaškolenie pracovníkov za oblasť legislatívy na prácu s aplikáciou Editor právnych predpisov. Školenia sa zúčastnilo osem ľudí z menovaných subjektov.

V druhej fáze projektu boli listom ministra spravodlivosti oslovené na spoluprácu ostatné ústredné orgány štátnej správy. V auguste a septembri 2007 sa uskutočnili úvodné stretnutia s kontaktnými osobami za legislatívu a informatiku, kde im bol predstavený informačný systém a možnosti zapojenia ministerstiev do testovacej prevádzky. V septembri a v októbri 2007 sa uskutočnili školenia k aplikácii Editor právnych predpisov, ktorých sa zúčastnilo celkovo 41 zamestnancov z oslovených subjektov.

Školenia po odbornej aj organizačnej stránke zabezpečovalo Ministerstvo spravodlivosti SR. Okrem zaškolenia bol používateľom poskytnutý manuál k aplikácii Editor právnych predpisov a v prípade otázok, resp. problémov, bola k dispozícii odborná pomoc.

Tabuľka č. 1 Počet zaškolených používateľov k aplikácii EPP:

Ministerstvo vnútra SR	13
Ministerstvo školstva SR	4
Ministerstvo financií SR	1
Ministerstvo zahraničných vecí SR	2
Ministerstvo obrany SR	4
Ministerstvo zdravotníctva SR	1
Ministerstvo výstavby a regionálneho rozvoja SR	1
Ministerstvo práce, sociálnych vecí a rodiny SR	1

Ministerstvo dopravy, pôšt a telekomunikácií SR	1
Ministerstvo kultúry SR	1
Ministerstvo pôdohospodárstva SR	5
Ministerstvo hospodárstva SR	3
Ministerstvo životného prostredia SR	1
Ministerstvo spravodlivosti SR	3

Na záver testovacej prevádzky sa uskutočnila prezentácia pre generálnych riaditeľov sekcií legislatívy, resp. riaditeľov legislatívnych odborov jednotlivých subjektov, kde bola predstavená záverečná verzia aplikácií JISS - Portálu právnych predpisov a Editora právnych predpisov.

5.1 Spolupráca s ostatnými subjektmi

V rámci zjednotenia legislatívneho procesu je dôležitou súčasťou aplikácie PPP proces schvaľovania prezidentom. V rámci tohto procesu bolo otvorené rokovanie s Kanceláriou prezidenta SR.

Počas pilotnej a testovacej prevádzky sa uskutočnili pracovné stretnutia s Úradom vlády SR a Kanceláriou NR SR s cieľom stanovenia formátov vymieňaných dokumentov, druhov vymieňaných dokumentov a údajov, rozsahu prepojenia a rozsahu pokrytia jednotlivých štádií legislatívneho procesu.

Ministerstvo spravodlivosti SR spolupracovalo taktiež s Ministerstvom financií SR ohľadom súladu nového systému so štandardami a v súlade so závermi rokovania poskytlo XML štruktúru právneho predpisu, ktorá bude súčasťou výnosu o štandardoch informačných systémov verejnej správy.

5.2 Spolupráca so zahraničnými vládnymi inštitúciami

Projekt Legislatívny tok bol prezentovaný na medzinárodnom sympóziu o právnej informatike IRIS 2007 v Salzburgu. Uskutočnili sa pracovné stretnutia so zástupcami rakúskeho parlamentu, Ministerstva spravodlivosti Rakúska, Ministerstva spravodlivosti Českej republiky a Ministerstva vnútra Českej republiky, ktoré sa týkali spolupráce v ďalšej fáze projektu pri vytváraní elektronickej zbierky zákonov, ako aj zlepšenia služieb legislatívneho procesu pre odbornú a laickú verejnosť. Ministerstvo spravodlivosti SR v spolupráci s uvedenými subjektmi zároveň vypracovalo projekt ďalšieho rozvoja systémov na sledovanie legislatívneho procesu v krajinách Slovensko, Česko a Rakúsko, ktoré účastníci projektu predložia vo výzve Európskej únie eParticipation.

V pilotnej fáze projektu sa uskutočnilo stretnutie s rakúskymi špecialistami na legislatívny proces a informačné technológie Univ. Prof. Lachmayerom a Dipl. Ing. Dr. Hoffmannom, ktorí predstavili vývoj projektu v oblasti legislatívy a elektronickej Zbierky zákonov v Rakúsku a poskytli analýzu rozdielov a potenciálnych rizík projektu. Svojimi odbornými znalosťami a skúsenosťami prispeli aj k zlepšeniu komunikácie v projekte. Na základe stretnutí s rakúskymi partnermi a prezentácie projektu Legislatívny tok bol projekt zároveň zaradený na kongres „EU- Informationsveranstaltung Rechtsinformatik“, ktorý sa uskutočnil 17. januára 2008 vo Viedni.

6 Editor právnych predpisov

Editor právnych predpisov (EPP) je súčasť Jednotného informačného systému na sledovanie legislatívneho procesu v rámci projektu Legislatívny tok.

EPP bol vytvorený za účelom písania a vytvárania právnych predpisov, ktoré majú presne definovanú vnútornú štruktúru:

- Ústava Slovenskej republiky,
- ústavný zákon,
- zákon,
- nariadenie vlády,
- vyhláška,
- výnos,
- opatrenie.

Z EPP bolo vylúčené vytváranie návrhov medzinárodných zmlúv z dôvodu variabilnosti štruktúry a členenia medzinárodnej zmluvy a zároveň v prípade medzinárodnej zmluvy je táto vždy prejavom zmluvnej slobody zúčastnených strán – preto je vytvorenie pevnej štruktúry nevhodné.

6.1 Štruktúra právneho predpisu

EPP umožňuje členiť štruktúru právneho predpisu v závislosti od typu právneho predpisu. V prípade zákona, nariadenia, vyhlášky, výnosu a opatrenia štruktúru právneho predpisu tvoria nasledujúce ustanovenia: časť, hlava, diel, oddiel, paragraf, odsek, písmeno, bod. V prípade ústavy, ústavného zákona je štruktúra právneho predpisu tvorená nasledovnými ustanoveniami: časť, hlava, diel, oddiel, článok s arabskými číslami, odsek, písmeno, bod.

Ak nový právny predpis zároveň novelizuje aj iné právne predpisy, potom sa právny predpis člení na články, kde každý článok obsahuje novelu príslušného právneho predpisu.

Štruktúra novely právneho predpisu pozostáva najmenej z dvoch článkov. Posledný článok je vždy ustanovením o účinnosti právneho predpisu. Jedným predpisom možno novelizovať aj viac právnych predpisov. V tomto prípade bude každý novelizovaný právny predpis vystupovať pod samostatným článkom v rámci tejto novely.

Funkcionalita EPP pri novom právnom predpise umožňuje vkladanie jednotlivých ustanovení právneho predpisu v hierarchickom poradí. Taktiež možno zmeniť štruktúru právneho predpisu doplnením, resp. zrušením vyššie postaveného ustanovenia právneho predpisu v už vytvorenej štruktúre právneho predpisu.

Pri novele možno pridávať, meniť a rušiť jednotlivé ustanovenia právneho predpisu. V prípade viacnásobnej novely možno počas legislatívneho procesu pridávať ďalšie články právneho predpisu.

6.2 Metadáta – údaje o dokumentoch a materiáloch

Okrem samotného textu právneho predpisu predkladateľ zadáva aj údaje, ktoré tvoria sprievodné informácie o danom právnom predpise – metadáta. Medzi tieto informácie pri novom právnom predpise patria:

- názov,
- číslo právneho predpisu,
- rezortné číslo, vládne číslo, číslo parlamentnej tlače,
- autor,
- typ – automatická funkcia,
- oblasť,
- stav – automatická funkcia,
- schválené dňa,
- platnosť od,
- účinnosť od,
- účinnosť do.

Pri novelizovanom právnom predpise sa preberajú údaje z pôvodného právneho predpisu (názov právneho predpisu, číslo právneho predpisu) a dopĺňajú sa novými údajmi. Informácie pri novelizovanom právnom predpise sú:

- názov – názov pôvodného právneho predpisu, ktorý nie je možné meniť,
- číslo predpisu – číslo pôvodného právneho predpisu, ktoré nie je možné meniť,
- názov materiálu – názov novelizovaného právneho predpisu,
- číslo materiálu – číslo novelizovaného právneho predpisu,
- rezortné číslo, vládne číslo, číslo parlamentnej tlače,
- autor,
- typ – automatická funkcia,
- oblasť,
- stav – automatická funkcia,

- schválené dňa,
- platnosť od,
- účinnosť od,
- účinnosť do.

Ďalšie informácie, ktoré používateľ dopĺňa, sú texty v poli „Úvodný text“ a pri novelizovanom právnom predpise znenie Článku I., ktoré je vyplnené štandardným textom, ktorý možno zmeniť.

V ďalšej fáze vývoja systému budú metadáta doplnené aj informáciami o nadväznosti na vykonávacie predpisy a predpisy EÚ, ktoré sa týmto právnym predpisom preberajú.

6.3 Náhľady na právny predpis

Právny predpis možno zobrazíť v štyroch náhľadoch. Voľba náhľadu je závislá od druhu právneho predpisu (nový právny predpis alebo novela právneho predpisu). V oboch prípadoch sa zmeny predpisu (zmena štruktúry a obsahu) vykonávajú v náhľade „Upraviť“. Náhľady je možné prechádzať prostredníctvom záložiek.

Pre zobrazovanie celého textu právneho predpisu slúži náhľad „Rekonštruované znenie“. Tento náhľad je určený najmä pre zobrazovanie nového právneho predpisu, prípadne úplného znenia predpisu v súvislosti s vytváranou novelou.

Pre novelizovaný právny predpis sú určené náhľady „Rekonštruované znenie so zmenami“ a náhľad „Novela“.

V náhľade „Rekonštruované znenie so zmenami“ sa zobrazuje text právneho predpisu s farebne odlišenými zmenenými, vloženými a zrušenými ustanoveniami právneho predpisu.

V náhľade „Novela“ je zobrazené znenie novelizačných bodov novely právneho predpisu.

Náhľady sú generované podľa typu právneho predpisu so zakomponovanými informáciami, ktoré boli definované v úvodnej tabuľke pri tvorbe právneho predpisu.

6.4 Účinnosť

Účinnosť sa automaticky po zadaní a uložení v úvodnej tabuľke právneho predpisu premieta do znenia právneho predpisu. V prípade nového právneho predpisu tvorí účinnosť posledný paragraf. V prípadoch novely sa účinnosť riadi týmito zásadami:

- a) ak ide o jednoduchú novelu (t.j. spolu dva články), je to druhý článok (Čl. II),

- b) ak ide o viacnásobnú novelu (t.j. viac ako dva články), je to posledný článok,
- c) ak ide o kombináciu nový predpis + novela (novely), je to posledný článok.

V poslednom uvedenom prípade c) je účinnosť v poslednom článku spoločná aj pre nový predpis aj pre novelty, pričom nový predpis v tomto prípade nemá paragraf o účinnosti.

Pri delenej účinnosti sa uplatňuje pravidlo uvádzania jednotlivých rozdielnych účinností podľa nadobudnutia účinnosti a ďalej sa člení podľa výskytu v texte právneho predpisu. Pri rozdielnych účinnostiach – sa uvádza všeobecná účinnosť na prvom mieste, následne sú uvedené výnimky účinnosti zoradené podľa dátumu, v prípade rovnakých dátumov sú následne zoradené podľa štruktúry právneho predpisu.

Delená účinnosť sa viaže k jednotlivým ustanoveniam predpisu (paragraf, odsek, písmeno, bod). Pri novele možno rozdielnu účinnosť viazať aj na článok právneho predpisu. Je možné zároveň zadať účinnosť právneho predpisu do konkrétneho dátumu.

6.5 Vnútorne odkazy

V Editore právnych predpisov možno zadávať vnútorné odkazy na konkrétne ustanovenie právneho predpisu, resp. skupinu ustanovení v právnom predpise. Vnútorne odkazy sú vkladané do textu paragrafu, textu odseku, textu písmena alebo textu bodu.

Zámerom pri ďalšom vývoji aplikácie EPP je aj umožniť kontrolu interných odkazov, ak sa odkazované ustanovenie zruší alebo zmení sa jeho znenie, systém by automaticky upozornil na zmenu.

6.6 Poznámky pod čiarou

EPP uľahčuje prácu s poznámkami pod čiarou a odkazmi na ne. Odkazy na poznámky pod čiarou možno vytvárať v texte paragrafu, odseku, písmena, bodu alebo v texte prílohy.

EPP automaticky prideluje čísla vkladaným poznámkam pod čiarou, to sa týka nového aj novelizovaného právneho predpisu.

Pri novom právnom predpise pre EPP platia nasledovné pravidlá:

- poznámky pod čiarou sa číslujú priebežne,
- vloženie novej poznámky pod čiarou medzi dve existujúce poznámky pod čiarou má za následok prečíslovanie ostávajúcich poznámok pod čiarou a odkazov na ne, ktoré sú v texte právneho predpisu,

- vypustenie poznámky pod čiarou spôsobí prečíslovanie za ňou nasledujúcich poznámok pod čiarou vrátane ich odkazov na ne v texte právneho predpisu.

Pri novelizovanom právnom predpise platia nasledovné pravidlá:

- poznámky pod čiarou nie je možné prečíslovať, pri vkladaní nových poznámok pod čiarou sa uplatňujú legislatívno-technické pokyny, ktoré ustanovujú:
 - vloženie poznámky pod čiarou medzi poznámky 2 a 3 sa prejaví tak, že vložená poznámka bude mať označenie 2a,
 - vloženie napr. 4 nových poznámok medzi poznámky 2 a 3 sa prejaví tak, že vložené poznámky budú mať označenie 2a, 2b, 2c, 2d,
 - vloženie poznámky pod čiarou medzi poznámky 2a a 2b bude mať za následok vytvorenie poznámky s označením 2aa, teda vo výsledku 2a, 2aa, 2b,
- vypustenie poznámky pod čiarou nemá za následok prečíslovanie ostávajúcich poznámok pod čiarou a číslo vypustenej poznámky pod čiarou sa môže znova použiť pre novú poznámku pod čiarou,
- novelou vypustenú poznámku pod čiarou možno pri ďalšej novelizácii obnoviť.

Každá poznámka pod čiarou je prepojená s každým jej odkazom v texte. Pri zrušení ustanovenia právneho predpisu, ktorý obsahuje aj odkaz na poznámku pod čiarou, systém automaticky skontroluje, či sa vyskytuje aj ďalší odkaz na túto poznámku pod čiarou. V prípade, ak sa nevyskytuje žiaden aktívny odkaz, tak systém zruší novelizačným bodom poznámku pod čiarou, na ktorú sa nevyskytuje v texte právneho predpisu žiaden odkaz.

6.7 Prílohy

Každá príloha je zložená z názvu a samotného obsahu, ktorý môže mať formu textu, obrázku alebo tabuľky.

Textovú úroveň je možné ďalej členiť do tretej úrovne. Text sa v prílohe zobrazí odsadený podľa úrovne, v ktorej sa nachádza. Do textovej prílohy prvej, druhej, tretej úrovne je možné vložiť text, obrázok alebo tabuľku. Pri každej úrovni je možné vložiť:

- číslo/znak prílohy,
- názov prílohy.

Pri ďalšom rozvoji EPP bude možná ďalšia špecifikácia textových príloh a zavedenie osobitných typov, ako napríklad transpozičná príloha priamo pri predpise, ktorá má jasne zadefinovanú štruktúru. Transpozičnú prílohu je momentálne možné vytvoriť ako štandardnú prílohu v rámci EPP.

EPP umožňuje v tabuľkovej prílohe vytváranie rôznych tabuliek. Pri zadaní primárneho stĺpca je možné novelizovať jednotlivé riadky tabuľky buď zmenou znenia riadku, pridania alebo zrušenia riadku. Zjednodušená verzia tabuľkového procesora dovoľuje aj grafické úpravy ako vytváranie hlavičiek riadkov a stĺpcov a farebných zobrazení tabuľky.

Obrázok je možné vložiť do prílohy právneho predpisu až po jeho vytvorení mimo EPP, nakoľko EPP neobsahuje grafický nástroj na tvorbu obrázkov.

Vo forme obrázku sa môžu vkladať vzorce, vzory tlačív, pečiatok, mapy, obrázky mincí, tabuliek a pod. Obrázok je možné novelizovať len ako celok, je ho možné pridať, zrušiť alebo zameniť.

6.8 Hromadné úpravy textu

Hromadné úpravy textu sú predmetom ďalšieho vývoja aplikácie EPP. Potenciál tejto funkcionality je v definovaní všetkých hľadaných výrazov, ktoré sa nachádzajú v texte právneho predpisu (napríklad výraz Mestský úrad), ak to bude možné, vo všetkých gramatických tvaroch. Tento výraz je možné zmeniť bez generovania jednotlivých novelizačných bodov, ktoré by sa vytvárali k jednotlivým zmeneným ustanoveniam. K zmene sa vytvorí jeden novelizačný bod: „slovo ... sa v celom texte a vo všetkých gramatických tvaroch nahrádza slovom ... “. Zmenené slová sú zvýraznené v náhľade „rekonštruované znenie so zmenami“.

6.9 Možnosť funkcie „Undo“

Vrátenie zmien v právnom predpise je predmetom ďalšieho vývoja aplikácie EPP. Táto funkcionality je určená pre novelizovaný právny predpis, keďže počas tvorby legislatívneho materiálu a v rámci legislatívneho procesu sa môže vyskytnúť prípad, keď je nutné obnoviť zrušený element právneho predpisu, ktorý bol zrušený. V prípade vrátenia zmeny (Undo) sa používateľovi zobrazí pôvodné znenie ustanovenia právneho predpisu. Túto funkcionality bude možné využiť aj v prípadoch, keď je potrebné vrátiť sa k pôvodnému zneniu ustanovenia právneho predpisu.

6.10 Kontrola koexistencie a konzistentnosti právneho predpisu

Kontrola koexistencie právneho predpisu je predmetom ďalšieho vývoja aplikácie EPP. EPP umožní kontrolu koexistencie v závislosti na definovanom stave spracovania predpisu v legislatívnom procese. Kontrola koexistencie znamená upozornenie používateľa, že na danom právnom predpise pracuje aj iný používateľ, prípadne iní používatelia.

Kontrola konzistentnosti právneho predpisu je súčasťou EPP a zabezpečuje komplexnú kontrolu vytvoreného dokumentu z hľadiska jeho vnútorného usporiadania.

6.11 Možnosti pri novelizácii právneho predpisu

EPP automaticky vytvára novelizačné body v novele a rekonštruované znenie právneho predpisu na základe vykonaných zmien v náhľade „Upraviť“, „Rekonštruované znenie so zmenami“, „Rekonštruované znenie“ a „Novela“. Novelizačné body sa zoraďujú podľa čísel paragrafov. Zmeny v právnom predpise možno prevádzať do úrovne bodu.

V rámci vývoja EPP nebolo vzhľadom ku komplikovanosti a variácií gramatických tvarov uvažované o riešení novelizácie na úrovni vety, slova a interpunkčného znamienka.

Zmeny, ktoré umožňuje EPP:

1. zmena znenia ustanovenia právneho predpisu vrátane nadpisov až na úroveň bodu,
2. zrušenie ustanovení právneho predpisu až na úroveň bodu,
 - 2.1. v prípade paragrafov a príloh nedochádza k prečíslovaniu nasledujúcich ustanovení,
 - 2.2. v prípade odsekov, písmen a bodov dochádza k prečíslovaniu nasledujúcich ustanovení,
 - 2.3. v prípade častí, hláv, dielov a oddielov nedochádza k prečíslovaniu nasledujúcich ustanovení,
 - 2.4. už zrušenú časť, hlavu, diel a oddiel (predchádzajúcou novelou) je možné obnoviť,
 - 2.5. už zrušený paragraf (predchádzajúcou novelou) nie je možné znova obnoviť,
3. vloženie nových ustanovení,
 - 3.1. v prípade paragrafov a príloh nedochádza k prečíslovaniu nasledujúcich ustanovení,
 - 3.2. v prípade odsekov, písmen a bodov dochádza k prečíslovaniu nasledujúcich ustanovení,
 - 3.3. v prípade častí, hláv, dielov a oddielov dochádza k prečíslovaniu nasledujúcich ustanovení.

EPP využíva funkciu konsolidácie, ktorá zabezpečuje spájanie viacerých súvisiacich novelizačných zmien do jedného bodu novely. Proces konsolidácie môže prebiehať od úrovne bod právneho predpisu, až po úroveň časť právneho predpisu. Z obsahového hľadiska konsolidácia môže byť v rámci jedného prvku, viacerých prvkov rovnakého druhu a konsolidácia rôznych typov prvkov. Pri zvolení tejto možnosti sa všetky zmeny, ktoré používateľ prevádza na nižšie postavených

ustanoveniach prevedú na znenie vyššieho ustanovenia, napríklad doplnenie viacerých odsekov v rámci jedného paragrafu spolu s odkazmi na poznámky pod čiarou, sa vygeneruje do jedného novelizačného bodu.

EPP umožňuje zásadnú časť funkcionality zadaných v Legislatívnych pravidlách vlády. Ak sa pri novelizácii právneho predpisu zruší jeden z dvoch odsekov, EPP automaticky ruší označenie odseku 1 a jeho text tvorí znenie paragrafu. Rovnako je to v prípade ak sa k paragrafu bez odsekov len s textom pridá odsek, EPP ho automaticky bude označovať ako odsek 2, vytvorí odsek 1 a pôvodný text paragrafu presunie do textu odseku 1.

6.12 Export návrhu právneho predpisu na Portál právnych predpisov

Používateľ bude môcť exportovať návrh právneho predpisu z aplikácie EPP na portál PPP za účelom uverejnenie vlastného materiálu. V jednotlivých štádiách legislatívneho procesu je export závislý od typu právneho predpisu.

Návrh vyhlášky, výnosu, opatrenia je možné exportovať do štádia MPK, na rokovanie poradných orgánov vlády, na publikovanie v Zbierke zákonov Slovenskej republiky.

Návrh nariadenia vlády je možné exportovať do štádia MPK, na rokovanie poradných orgánov vlády, na rokovanie vlády, na publikovanie v Zbierke zákonov Slovenskej republiky.

Návrh zákona, vrátane ústavy a ústavného zákona je možné exportovať do štádia MPK, na rokovanie poradných orgánov vlády, na rokovanie vlády, na rokovanie NR SR, na publikovanie v Zbierke zákonov Slovenskej republiky.

7 Portál právnych predpisov

Portál právnych predpisov tvorí tok dokumentov a materiálov v rámci legislatívneho procesu v závislosti od typu materiálu. PPP je aplikácia pracujúca nad databázou právnych predpisov. PPP obsahuje šablóny jednotlivých typov dokumentov, ktoré bolo možné identifikovať, tzn. ktoré mali jednotnú štruktúru.

Prostredníctvom PPP komunikuje JISS s jednotlivými predkladateľmi, s Digitálnou vládou, s EPP pre účely Národnej rady Slovenskej republiky, kanceláriou prezidenta a redakciou Zbierky zákonov. Grafické znázornenie legislatívneho procesu, ktorý prebieha cez PPP a jeho interakciu s ostatnými systémami sa nachádza v prílohe č. 2.

PPP je v súčasnej verzii v slovenskom jazyku. V rámci ďalšieho rozvoja JISS uvažujeme o realizácii riešenia PPP v ďalších jazykoch.

Cieľové skupiny používateľov PPP:

1. zamestnanci legislatívy na všetkých jej úrovniach (ministerstvá a ostatné ústredné orgány štátnej správy, Národná banka Slovenska, Generálna prokuratúra SR, Úrad vlády SR, NR SR),
2. osoby s príslušným odborným vzdelaním (napríklad právnici, ekonómovia),
3. široká verejnosť.

7.1 Typy dokumentov publikované na PPP

Na PPP sa uverejňujú dokumenty, ktoré sa vytvárajú:

- prostredníctvom zadaných šablón priamo na PPP,
- importom z EPP (návrhy ústavy, ústavných zákonov, zákonov, nariadení, vyhlášok, opatrení, výnosov),
- importom dokumentov vytvorených mimo PPP a EPP (prílohy, vlastný nelegislatívny materiál, medzinárodné zmluvy, stanoviská poradných orgánov vlády, ..).

Každý materiál predkladaný do legislatívneho procesu je tvorený vlastným materiálom a sprievodnými dokumentmi. Sprievodné dokumenty sú variabilné podľa štádia legislatívneho procesu. Delia sa na povinné a nepovinné v závislosti od typu materiálu. Sprievodné dokumenty sú preto vždy naviazané na konkrétny materiál alebo jeho konkrétnu verziu.

Množinu sprievodných dokumentov, ktoré sú vytvárané priamo na PPP pomocou šablón tvoria tieto dokumenty:

- obal – návrh ústavy,
- obal – návrh ústavy na rokovanie NR SR,
- obal - návrh zákona, ústavného zákona, nariadenia vlády,
- obal - návrh zákona, návrh ústavného zákona na rokovanie NR SR,
- obal - návrh vyhlášky, výnosu, opatrenia,
- obal - legislatívny zámer, informácia, správa, návrh, utajovaný materiál,
- obal - návrh medzinárodnej zmluvy, nelegislatívny všeobecný materiál,
- obal - návrh medzinárodnej zmluvy na rokovanie NR SR,
- obal - nelegislatívny všeobecný materiál na rokovanie NR SR,
- vyhodnotenie MPK,
- tabuľka zhody,
- predkladacia správa,
- návrh vykonávacích predpisov,
- návrh komuniké,
- odôvodnenie - všeobecná časť pre materiály: vyhláška, výnos, opatrenie,
- dôvodová správa - všeobecná časť pre ostatné materiály,
- odôvodnenie - osobitná časť pre materiály: vyhláška, výnos, opatrenie,
- dôvodová správa - osobitná časť pre ostatné materiály,
- doložka vplyvov,
- doložka zlučiteľnosti,
- doložka prednosti,
- návrh záznamu z rokovania vlády SR,
- návrh uznesenia vlády SR,
- návrh uznesenia NR SR.

Množinu dokumentov, ktoré nie sú vytvárané priamo na PPP, ale sú importované tvoria dve základné skupiny. Prvou z nich sú dokumenty, ktoré vytvára používateľ, ktorý predkladá materiál do legislatívneho procesu. Túto skupinu tvoria:

1. prílohy,
2. vlastný nelegislatívny materiál,
3. návrhy medzinárodných zmlúv,
4. legislatívny zámer.

Druhou skupinou sú materiály, ktoré sú výsledkom spravidla rozhodovacej činnosti iných orgánov, ktoré nie sú priamou súčasťou informačného systému JISS, ale dokumenty sú výstupom z iných informačných systémov:

- Digitálna vláda,
- aplikácie NR SR.

Z pohľadu vecnej stránky ide o výstupy z rokovaní týchto orgánov:

- Legislatívna rada vlády Slovenskej republiky a ostatné poradné orgány vlády,
- vláda SR,
- NR SR.

Jednotlivé inštitúcie vytvárajú tieto typy dokumentov, ktoré poskytujú PPP:

Legislatívna rada vlády Slovenskej republiky:

- stanovisko Legislatívnej rady vlády Slovenskej republiky,

Stála pracovná komisia Legislatívnej rady vlády Slovenskej republiky:

- stanovisko Stálej pracovnej komisie Legislatívnej rady vlády Slovenskej republiky,

Vláda Slovenskej republiky:

- stanoviská príslušných organizačných útvarov Úradu vlády Slovenskej republiky,
- uznesenie vlády SR.

Národná rada Slovenskej republiky (zverejňuje sa na web stránkach NR SR, na PPP je vytvorená linka priamo na parlamentnú tlač, v ktorej bol materiál zverejnený):

- rozhodnutie predsedu NR SR,
- uznesenie výboru o menovaní spravodajcu,
- uznesenie o skrátenom legislatívnom konaní,
- uznesenie z 1. čítania,
- uznesenia výborov,
- spoločná správa výborov,
- uznesenie k spoločnej správe,
- uznesenie z 2. čítania,
- uznesenie z 3. čítania,
- výpis zo zápisnice,
- záznam o nerokovaní výboru.

7.2 Typy materiálov na PPP

Na PPP sú materiály rozdelené do týchto procesných skupín:

- vládny návrh ústavy, ústavného zákona a zákona,
- poslanecký návrh ústavy, ústavného zákona a zákona,
- nariadenie vlády,
- vyhláška, výnos, opatrenie,
- legislatívny zámer,
- medzinárodná zmluva - so schválením NR SR,
- medzinárodná zmluva - s prednosťou pred zákonmi,
- medzinárodná zmluva, ktorú schvaľuje vláda,
- predbežná informácia,
- nelegislatívny všeobecný materiál (pre materiály: informácia, správa, návrh, iný nelegislatívny materiál),
- informatívny materiál na rokovanie vlády,
- utajovaný materiál,
- nelegislatívny osobitný materiál.

Každý typ materiálu má definované vlastné pravidlá týkajúce sa toku dokumentov pri legislatívnom procese, povinných sprievodných dokumentov materiálu a publikácie v Zbierke zákonov Slovenskej republiky. V tabuľke č. 2 sú znázornené jednotlivé procesné typy materiálov a ich nadväznosť na aplikáciu EPP, PPP a publikovanie v Zbierke zákonov Slovenskej republiky.

Tabuľka č. 2 Typy materiálov:

Typ		EPP	PPP	Zbierka zákonov SR
Legislatívne všeobecné	Ústava SR	+	+	+
	ústavný zákon	+	+	+
	zákon	+	+	+
	nariadenie vlády	+	+	+
	vyhláška	+	+	+
	výnos	+	+	+
	opatrenie	+	+	+
Legislatívne osobitné	legislatívny zámer	-	+	-
	medzinárodná zmluva	-	+	+
	predbežná informácia	-	+	-
Nelegislatívne všeobecné	informácie, správy a pod.	-	+	+/-
Utajovaný materiál	*	-	+/-	-
Nelegislatívne osobitné	**	-	*	-
Informatívny materiál	Správy, informácie	-	+	-

* Sú zverejnené len základné informácie o materiáli, ako napríklad názov.

** Samostatným typom sú aj nelegislatívne materiály osobité, ktoré tvorí široké spektrum dokumentov. Medzi tieto materiály sa zaraďujú najmä:

1. nález Ústavného súdu SR o nesúlade medzi právnymi predpismi,
2. nález Ústavného súdu SR o sťažnosti proti výsledku referenda,
3. nález Ústavného súdu SR o sťažnosti proti výsledku ľudového hlasovania o odvolaní prezidenta Slovenskej republiky,
4. nález Ústavného súdu SR o pozastavení účinnosti napadnutých právnych predpisov, ich častí, niektorých ustanovení,
5. nález Ústavného súdu SR o zrušení pozastavenej účinnosti,
6. nález Ústavného súdu SR o výklade Ústavy SR a ústavných zákonov,
7. organizačný poriadok Ústavného súdu SR,
8. výsledky referenda,
9. rozhodnutia prezidenta SR o rozpustení NR SR,

- 10.rozhodnutia prezidenta SR o vyhlásení referenda,
- 11.rozhodnutia prezidenta SR o udelení amnestie,
- 12.rozhodnutia prezidenta SR o vyhlásení vojnového alebo výnimočného stavu,
- 13.uznesenia NR SR, o ktorých NR SR rozhodla, že sa majú uverejniť v Zbierke zákonov SR,
- 14.rozhodnutia predsedu NR SR o vyhlásení volieb do NR SR,
- 15.rozhodnutia predsedu NR SR o vyhlásení volieb do orgánov územnej samosprávy,
- 16.rozhodnutia predsedu NR SR o vyhlásení voľby prezidenta SR,
- 17.rozhodnutia predsedu NR SR o vyhlásení volieb do Európskeho parlamentu,
- 18.rozhodnutia predsedu NR SR o vyhlásení ľudového hlasovania o odvolaní prezidenta SR,
- 19.uznesenia vlády SR, o ktorých vláda rozhodla, že sa majú uverejniť v Zbierke zákonov SR,
- 20.rozhodnutie vlády SR o udelení amnestie vo veciach priestupkov,
- 21.uznesenie NR SR o vyhlásení obce za mesto,
- 22.oznámenie Ministerstva práce sociálnych vecí a rodiny SR o uložení kolektívnej zmluvy vyššieho stupňa,
- 23.oznámenie Úradu pre normalizáciu, metrológiu a skúšobníctvo SR o určení právnickej osoby na tvorbu, schvaľovanie a vydávanie STN,
- 24.právne a organizačné akty generálneho prokurátora SR,
- 25.oznámenie Úradu pre reguláciu sieťových odvetví o vydaní cenového rozhodnutia SR,
- 26.oznámenie Ministerstva kultúry SR o zápise do zoznamu svetového dedičstva,
- 27.rozhodnutia o vypovedaní vojny a o uzavretí mieru, o vyhlásení vojnového stavu, výnimočného stavu a núdzového stavu a o ich skončení a o obmedzení základných práv a slobôd a uložení povinností, ako aj uznesenia Parlamentnej rady, Bezpečnostnej rady a bezpečnostných rád krajov a bezpečnostných rád obvodov sa bezodkladne vyhlasujú v tlači a vo vysielaní rozhlasu a televízie a ich vydanie sa oznamuje v Zbierke zákonov SR,
- 28.oznámenie Telekomunikačného úradu SR o vydaní rozhodnutia o určení relevantných trhov a jeho zmeny,
- 29.oznámenie Telekomunikačného úradu SR o vydaní rozhodnutia o určení metódy kalkulácie nákladov a jej zmeny,
- 30.organizačný poriadok Najvyššieho súdu SR,
- 31.oznámenie o vydaní výnosu alebo opatrenia,

- 32.oznámenie Ministerstva zahraničných vecí SR o uzavretí medzinárodnej zmluvy,
- 33.oznámenie Ministerstva zahraničných vecí SR o prijatí rozhodnutia medzinárodného orgánu alebo medzinárodnej organizácie,
- 34.oznámenie Ministerstva zahraničných vecí SR o zániku platnosti medzinárodnej zmluvy,
- 35.oznámenie Ministerstva zahraničných vecí SR o vyhlásení výhrady k medzinárodnej zmluve,
- 36.oznámenie Ministerstva zahraničných vecí SR o iných skutočnostiach týkajúcich sa medzinárodnej zmluvy.

7.3 Schémy a popis procesov

PPP sleduje tok dokumentov v rámci legislatívneho procesu s ohľadom na typ materiálu. Na PPP prebieha príprava materiálu a medzirezortné pripomienkové konanie, v ostatných častiach legislatívneho procesu PPP spolupracuje s Digitálnou vládou a aplikáciou NR SR na editovanie právnych predpisov. PPP tiež v jednotlivých štádiách posielala materiály na rokovanie poradných orgánov vlády, rokovanie vlády a rokovanie NR SR.

**Proces:
vládný návrh Ústavy SR,
ústavného zákona
a zákona**

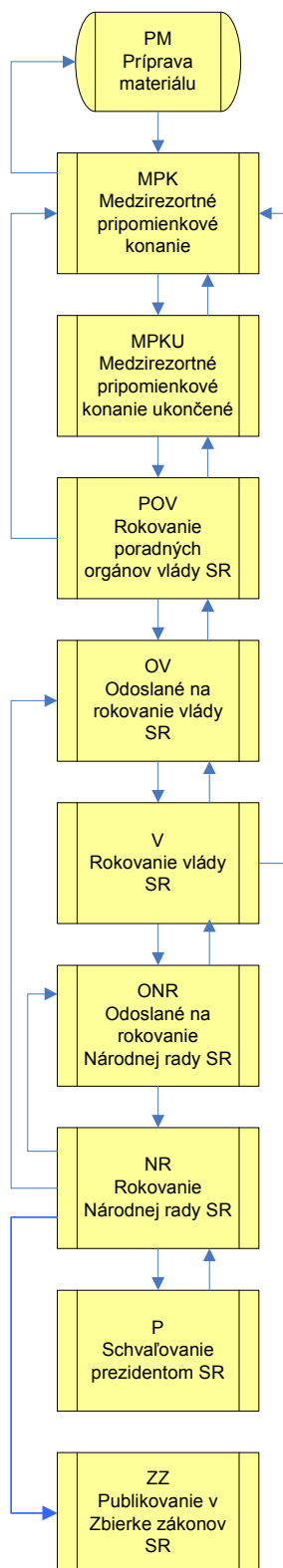

**Proces:
Nariadenie vlády**

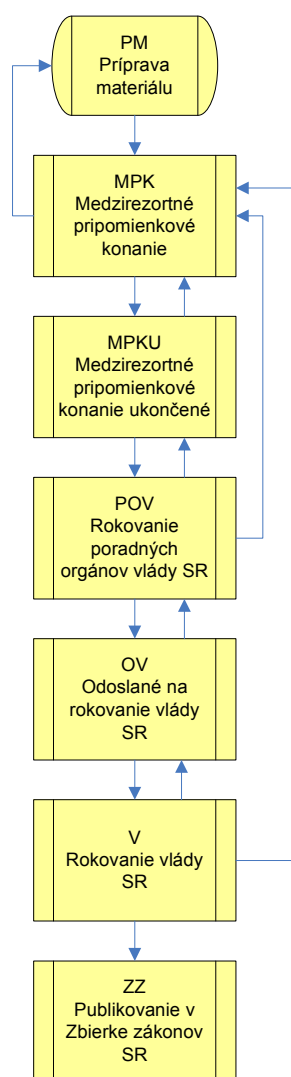

**Proces:
Vyhláška, výnos, opatrenie**

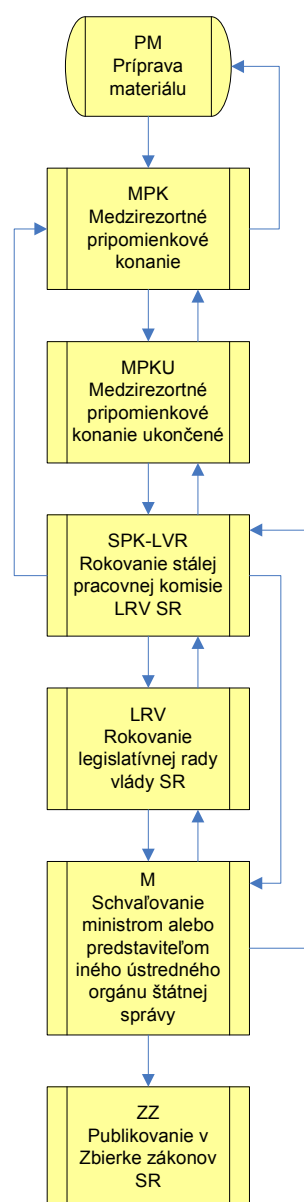

**Proces:
poslanecký návrh Ústavy SR,
ústavného zákona
a zákona**

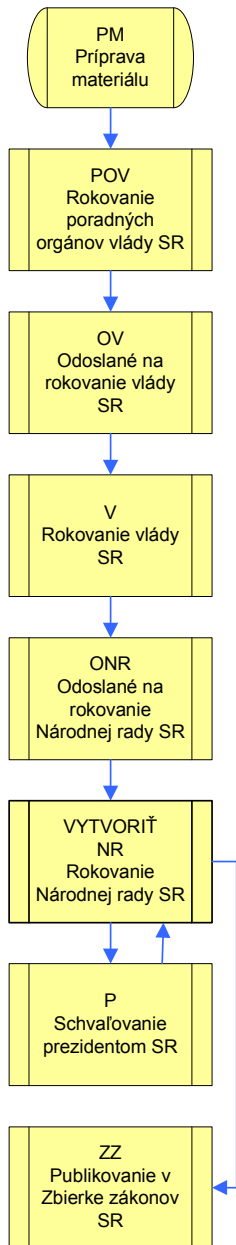

**Proces:
Medzinárodná zmluva
so schválením NR SR**

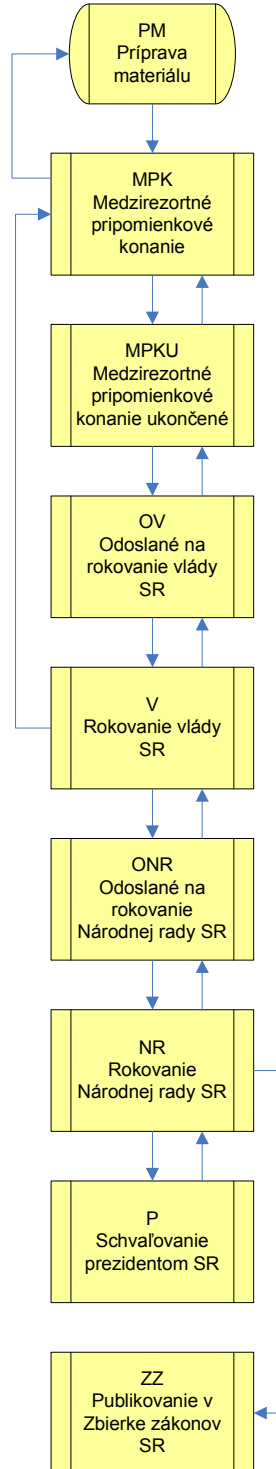

**Proces:
Medzinárodná zmluva
s prednosťou pred zákonmi**

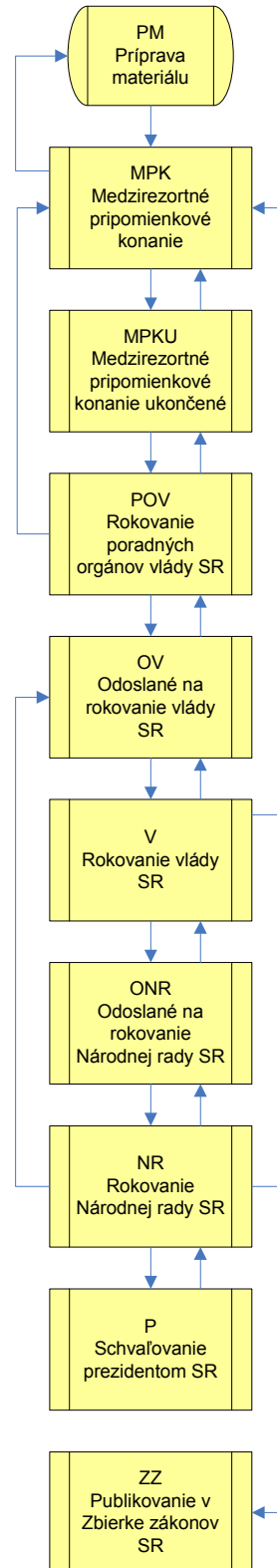

**Proces:
Legislatívny zámer**

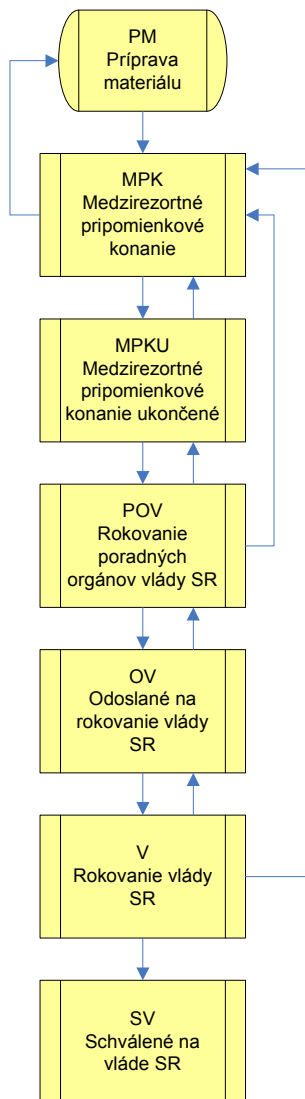

**Proces:
Nelegislatívny materiál
všeobecný**

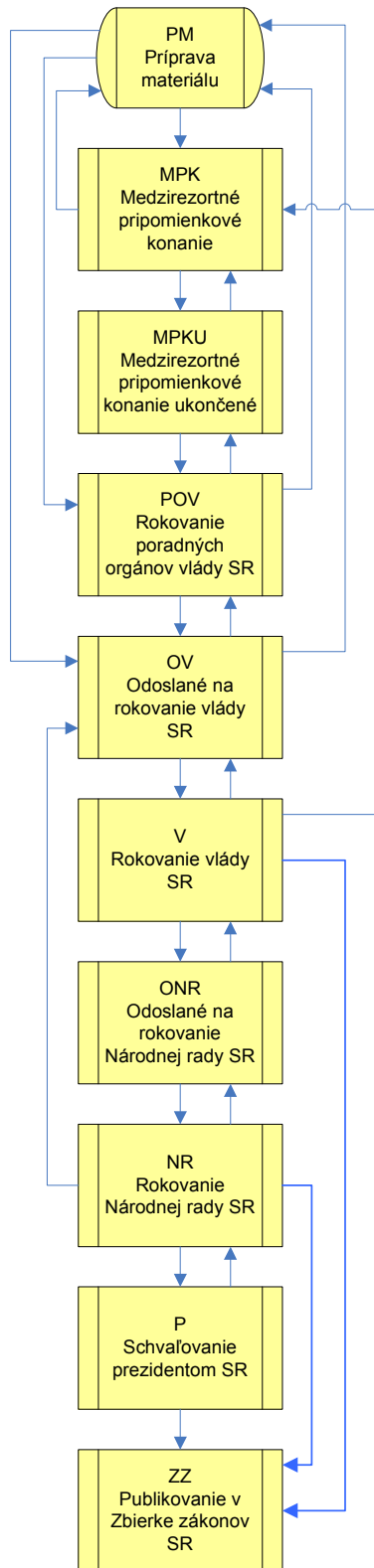

**Proces:
Utajovaný materiál**

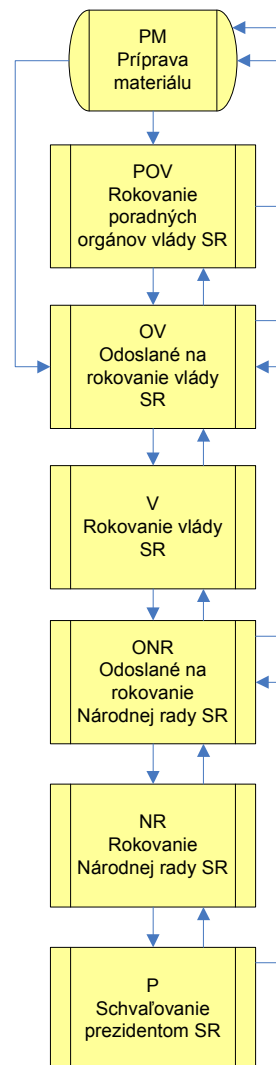

Proces: Informatívny materiál

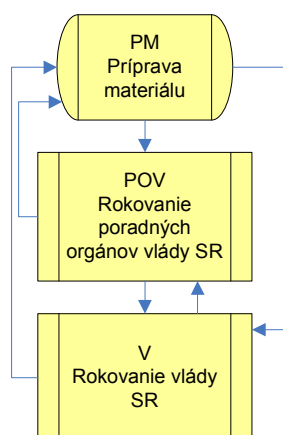

Proces: Nelegislatívny materiál osobitný

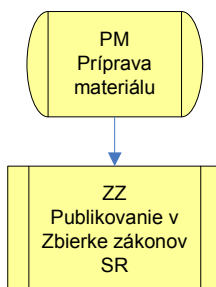

Proces: Predbežná informácia

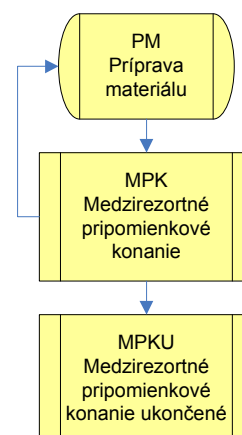

7.3.1 Príprava materiálu

V procese prípravy materiálu nie je materiál zverejnený a prístup k nemu majú iba používatelia inštitúcie v rámci PPP, ktorá je autorom materiálu. V tomto procese je potrebné pripraviť všetky povinné časti materiálu, vložiť na PPP vlastný materiál. V prípade, že materiál obsahuje nepovinné časti, je možné ich vložiť do materiálu ako prílohy alebo ďalšie nepovinné časti. Proces prípravy materiálu je jediným neverejným procesom JISS.

7.3.2 Medzirezortné pripomienkové konanie

MPK tvorí povinnú časť legislatívneho procesu všetkých legislatívnych a nelegislatívnych materiálov okrem poslaneckého návrhu zákona, ústavy, ústavného zákona, informatívneho materiálu, utajených materiálov a nelegislatívnych materiálov osobitných.

MPK je prvým verejným štádiom legislatívneho procesu, kedy sa materiál stane prístupným verejnosti.

Po vytvorení vlastného materiálu, všetkých povinných sprievodných dokumentov a nepovinných príloh predkladateľ posunie materiál do MPK, čím ho zverejní. PPP umožňuje predkladateľovi začatie MPK len v prípade, že všetky povinné časti materiálu sú vyplnené, čím sa eliminuje možnosť, že do MPK bude postúpený materiál, ktorý nemá požadovanú kvalitu.

Zároveň používateľ definuje údaje o MPK, ktoré sú k jeho začatiu nevyhnutné. Povinné a nepovinné údaje sú definované nižšie.

Vlastný materiál je povinnou časťou pri každom type materiálu okrem utajovaných materiálov, ktoré svojou povahou nemôžu byť zverejnené.

Sprievodné dokumenty sú závislé od typu vlastného materiálu. Podrobné znázornenie sprievodných dokumentov v jednotlivých štádiách legislatívneho procesu je v tabuľke č.3:

Typ sprievodné dokumentu	Legislatívny všeobecný							Legislatívny osobitý			nelegislatívny všeobecný
	Ústava SR	ústavný zákon	zákon	nariadenie vlády	vyhláška	výnos	opatrenie	legislatívny zámer	medzinárodná zmluva	predbežná informácia	
obal	+	+	+	+	+	+	+	+	+	-	+
návrh uznesenia vlády	+	+	+	+	-	-	-	+	+	-	+
predkladacia správa	+	+	+	+	+	+	+	+	+	-	+
dôvodová správa (všeobecná a osobitná časť)	+	+	+	+	+	+	+	+/-	+/-	-	+/-
doložka zlučiteľnosti	+	+	+	+	+	+	+	+/-	+/-	-	+/-
tabuľka zhody	+/-	+/-	+/-	+/-	+/-	+/-	+/-	+/-	+/-	-	+/-
doložka prednosti	-	-	-	-	-	-	-	-	+/-	-	-
doložka vplyvov	+	+	+	+	+	+	+	+/-	+/-	-	+/-
prílohy vrátane vykonávacích predpisov	+/-	+/-	+/-	+/-	+/-	+/-	+/-	+/-	+/-	-	+/-
návrh komuniké	+	+	+	+	-	-	-	+	+	-	+
návrh uznesenia NR SR	-	-	-	-	-	-	-	-	+/-	-	+/-

+ povinný dokument

+/- nepovinný dokument

- nepoužije sa

Údaje pre začatie MPK

Na účely začatia MPK je potrebné doplnenie údajov definujúcich charakter MPK.

Dátum začatia MPK – predkladateľ zadá dátum začatia MPK, dátum môže byť rovný alebo vyšší ako aktuálny dátum.

Spôsob MPK - predkladateľ si vyberie z dvoch možností: bežný, skrátенý. V prípade bežného spôsobu MPK si používateľ vyberie počet dní MPK, pričom maximálna prípustná hodnota je 60 dní. Pri potrebe zadania dlhšej lehoty ako 60 dňovej, používateľ má možnosť zadať počet dní manuálne, dátum ukončenia MPK je vypočítaný automaticky a zároveň sú zohľadnené štátne sviatky a dni pracovného pokoja. V prípade skrátенého spôsobu je okrem počtu dní potrebné vyplniť dôvod skrátенého MPK. MPK nie je možné skrátiť na menej ako 7 pracovných dní pri legislatívnych materiáloch a 5 pracovných dní pri ostatných materiáloch.

Dĺžka MPK – na základe výberu spôsobu MPK si používateľ vyberie počet dní. Na základe dĺžky MPK je automaticky pridaný dátum ukončenia MPK. Nakoľko PPP obsahuje kalendár s určením pracovných dní, respektíve víkendov a sviatkov, dĺžka MPK je pridaná automaticky.

Výber pripomienkujúcich subjektov – v PPP sú automaticky zadefinované povinne pripomienkujúce subjekty ako to vyplýva z legislatívnych pravidiel vlády. Predkladateľ si môže vybrať ďalšie povinne pripomienkujúce subjekty zo zoznamu. Subjekty sú zoskupené do skupín, napríklad okresné prokuratúry, čo urýchľuje listovanie v zozname subjektov a nie je potrebné dopĺňať do zoznamu všetky subjekty, ale stačí pridať skupinu ako celok.

Predkladateľ si rovnakým spôsobom vyberá aj nepovinne pripomienkujúce subjekty. Zo zoznamu nepovinne pripomienkujúcich subjektov, ktoré tvoria okrem štátnych inštitúcií aj zoznamy inštitúcií tretieho sektora, prípadne právnické a fyzické osoby, si používateľ môže vybrať, komu bude oznámenie o začatí MPK odoslané. Nepovinne pripomienkujúce subjekty sú nepovinná položka a nemusia byť vyplnené. Každá inštitúcia si môže modifikovať tieto zoznamy podľa vlastných potrieb prostredníctvom administrátora inštitúcie.

Zoznam automaticky doplnených povinne pripomienkujúcich subjektov tvorí:

1. podpredseda vlády,
2. ministerstvá,
3. ostatné ústredné orgány štátnej správy,
4. Národná banka Slovenska,
5. Najvyšší kontrolný úrad SR,
6. Najvyšší súd SR,
7. Generálna prokuratúra SR,
8. Konfederácia odborových zväzov SR,
9. Úrad vlády SR – sekcia vládnej legislatívy – odbor aproximácie práva,
10. Asociácia zamestnávateľských zväzov a združení SR.

Proces MPK z pohľadu pripomienkujúceho subjektu

Pripomienkujúci subjekt dostane informáciu o začatí MPK k materiálu prostredníctvom elektronickej pošty na vopred definovanú e-mailovú adresu. Túto informáciu posiela PPP automaticky na základe zvolených zoznamov pripomienkujúcich subjektov, ktorý vyplnil predkladateľ materiálu. Informáciu o materiáli v MPK dostanú aj zaregistrovaní používatelia s právom pripomienkovať. Samotný materiál pripomienkujú subjekty na základe interných procesov.

Pri výbere zaslania pripomienok si pripomienkujúci subjekt vyberie z možností:

1. spísanie a odoslanie pripomienok,
2. bez pripomienok.

V prípade výberu spísania a odoslania pripomienok je používateľovi umožnené vložiť pripomienky a zaslať ich na spracovanie predkladateľovi. V prípade ak pripomienkujúci subjekt má viac organizácií alebo útvarov a je potrebné pripomienky zozbierať a zaslať predkladateľovi ako jedna inštitúcia, musí mať pripomienkujúci subjekt definovanú štruktúru a jednotlivé organizácie alebo útvary zasielajú pripomienky po ich zapísaní najskôr osobe zodpovednej za odoslanie pripomienok. Štruktúru inštitúcie môže vytvoriť administrátor inštitúcie. Požiadavka na ďalšie členenie inštitúcií vznikla pri testovacej prevádzke.

Používateľ zadáva ku každej pripomienke:

- typ pripomienky – obyčajná, zásadná,
- k čomu sa pripomienka vzťahuje („pripomienka sa vzťahuje k“),
- text pripomienky s odôvodnením.

Pri spisovaní pripomienok má používateľ k dispozícii náhľad s vloženými pripomienkami. Pripomienky je možné zoraďovať podľa dátumu vyhotovenia a podľa typu pripomienky (zásadná, obyčajná). Pripomienky môže používateľ znova upraviť, resp. vymazať až do doby, do kedy pripomienky odošle. Po odoslaní pripomienok je možné vložiť ďalšie pripomienky a odoslať ich.

Právo odoslať pripomienky za inštitúciu udeľuje administrátor inštitúcie. Toto právo je potrebné prideliť poverenému pracovníkovi, resp. pracovníkom inštitúcie, ktorí sú poverení odosielať pripomienky za inštitúciu.

PPP umožňuje tlač pripomienok a tiež súhrnného zoznamu pripomienok za inštitúciu za účelom podpisu zodpovednej osoby. Tento zoznam bol do PPP zapracovaný na základe podnetov v rámci testovania.

Zaslaním pripomienok sa vykonajú nasledovné činnosti:

- a) zahrnutie zaslaných pripomienok do šablóny na vyhodnocovanie MPK (kde sa sumarizujú pripomienky od všetkých subjektov), ide o pripomienky, ktoré boli vyhodnotenú inak ako Neprihliada sa,

- b) sprístupnenie náhľadu odoslaných pripomienok ostatným pripomienkujúcim subjektom.

Pri výbere bez pripomienok v rámci MPK je používateľ informovaný, že napriek výberu tejto možnosti môže odoslať v rámci lehoty pripomienky v prípade prehodnotenia stanoviska. Ak v rámci lehoty pripomienky pošle, pripomienky budú zaradené do vyhodnocovania.

Ak používateľ chce zasláť pripomienky po dátume definovanom ako ukončenie pripomienkového konania, používateľ je upozornený, že zadáva pripomienky po lehote. Pripomienky je možné odoslať aj po lehote v prípade, že predkladateľ nepresunul materiál do štádia MPK ukončené.

PPP automaticky posieľa pripomienkujúcim subjektom upozornenie o poslednom dni na pripomienkovanie.

Pripomienky ostatných subjektov je možné nájsť na stránke „história pripomienok materiálu“.

Možnosť prehliadnuť si pripomienky iných subjektov je zároveň predpokladom pre zvýšenie kvality procesu pripomienkovania.

Možnosť pripomienkovať materiál bude mať aj verejnosť. Po zaregistrovaní sa na portáli môže pripomienkovať materiál, ktorý bol predložený na MPK.

Ďalšou možnosťou verejnosti podieľať sa na legislatívnom procese je hromadná pripomienka. Autor aj podporovateľ hromadnej pripomienky sa musia zaregistrovať v systéme ako verejná osoba. Na úvodnej stránke portálu občania nájdu všetky aktuálne hromadné pripomienky, ku ktorým sa môžu pripojiť.

Proces MPK z pohľadu predkladateľa

Po predložení materiálu do MPK sa predkladateľovi zhromažďujú pripomienky od subjektov. Predkladateľ materiálu má možnosť zoradenia pripomienok podľa:

1. stavu vyhodnotenia - spracované, nespracované, neprihliada sa,
2. typu pripomienky - zásadná, všeobecná, pripomienka spôsobujúca rozporové konanie,
3. pripomienkujúceho subjektu,
4. dátumu zaslania pripomienok,
5. druhu pripomienky - pripomienky pripomienkujúcich subjektov, pripomienky verejnosti, hromadné pripomienky verejnosti.

Vyhodnocovanie pripomienok v PPP zohľadňuje legislatívne pravidlá a predkladateľovi umožňuje výber z možností akceptovaná, čiastočne akceptovaná, neakceptovaná a zároveň si predkladateľ môže zvoliť alternatívu neprihliada sa pri pripomienke verejnosti, alebo pripomienke, ktorá nie je v súlade s legislatívnymi

pravidlami. Možnosť neprihliada sa nie je možné vybrať pri pripomienke inštitúcie, ktorá je pripomienkujúcim subjektom.

V rámci MPK je hlavným prínosom JISS zjednotenie procesu pripomienkovania, pričom je zabezpečená jednotná forma pripomienok a je možné si zapracovanie pripomienok skontrolovať a zároveň bolo možné zautomatizovať procesy, ktoré sa týkajú spracovania pripomienok. Prvou automatizovanou činnosťou je vyplňanie zaslaných pripomienok do vyhodnotenia MPK, ďalej vypracovanie štatistík týkajúcich sa MPK a spracovanie tlačovej zostavy pre vyhodnotenie. PPP automaticky vypracuje tieto údaje:

1. názov dokumentu – podľa legislatívnych pravidiel,
2. označenie postupu pripomienkového konania: bežný / skrátený – na základe výberu predkladateľa pri publikovaní materiálu do MPK,
3. zoznam oslovených subjektov - na základe výberu predkladateľa pri publikovaní materiálu do MPK,
4. počet oslovených subjektov – automatické spočítanie,
5. počet subjektov, ktoré zaslali pripomienky do stanoveného termínu – automatické spočítanie,
6. počet subjektov, ktoré zaslali pripomienky po termíne – automatické spočítanie,
7. počet subjektov, ktoré vôbec nezaslali pripomienky – automatické spočítanie,
8. označenie subjektov, ktoré nemali pripomienky - automatický výber z pripomienkujúcich subjektov, ktorí zaslali odpoveď bez pripomienok,
9. počet vznesených pripomienok – automatické spočítanie,
10. počet akceptovaných pripomienok – automatické spočítanie,
11. počet čiastočne akceptovaných – automatické spočítanie,
12. počet zásadných pripomienok – automatické spočítanie,
13. počet neakceptovaných pripomienok – automatické spočítanie,
14. počet zásadných neakceptovaných pripomienok – automatické spočítanie,
15. rozporové konanie (s kým, kedy, s akým výsledkom) – vyplní používateľ.

Tabuľka vyhodnotenie MPK je vyplnená automaticky bez ďalších nárokov na predkladateľa.

Po ukončení MPK môže predkladateľ presunúť materiál do ďalšieho stavu legislatívneho procesu.

7.3.3 Poradné orgány vlády SR

Po vyhodnotení MPK sa materiál predkladá na rokovanie poradných orgánov vlády. Poradným orgánom je:

1. Legislatívna rada vlády SR,
2. Stála pracovná komisia Legislatívnej rady vlády SR,
3. iný poradný orgán.

Z hľadiska legislatívneho procesu sú kľúčovými poradnými orgánmi Legislatívna rada vlády SR a jej stále pracovné komisie v prípade vyhlášok, výnosov a opatrení.

Predkladateľ si vyberie zo zoznamov poradných orgánov vlády konkrétne inštitúcie, na ktorých emailové adresy je odoslaný odkaz na materiál na prerokovanie. Po prepojení JISS a Digitálnej vlády bude posielat' PPP celý materiál do informačného systému Digitálna vláda, ktorý ďalej zabezpečí distribúciu materiálu príslušným poradným orgánom a po prerokovaní materiálu zabezpečí vrátenie stanovísk jednotlivých poradných orgánov do PPP. Prostredníctvom Digitálnej vlády sú materiály zaradené na rokovanie.

Spoločne so stanoviskom poradného orgánu poskytne Digitálna vláda údaj o dátume a výsledku prerokovania, ktorý môže byť:

- schválený – poradný orgán schválil materiál,
- neschválený – poradný orgán neschválil materiál,
- schválený s pripomienkami – poradný orgán schválil materiál a vzniesol k nemu pripomienky.

Predkladateľ po vyhodnotení pripomienok od poradných orgánov vlády môže materiál posunúť do ďalšieho štádia, prípadne dopracovať materiál podľa pripomienok poradných orgánov vlády a zvoliť ďalší stav legislatívneho procesu.

7.3.4 Rokovanie vlády SR

Rokovanie vlády je stavom v legislatívnom procese, v ktorom je materiál spolu s údajmi poslaný z PPP do Digitálnej vlády. V rámci Digitálnej vlády je materiál doplnený o ďalšie údaje a dokumenty z rokovania vlády. Medzi systémami PPP a Digitálna vláda prebieha výmena údajov a dokumentov. Dokumenty, ktoré sa počas rokovania vlády SR menia, sú návrh uznesenia vlády SR a návrh komuniké. Dokumenty, ktoré sú pridávané k materiálu pred rokovaním vlády SR sú stanoviská jednotlivých odborných útvarov Úradu vlády SR.

Spoločne s dokumentmi z rokovania vlády SR poskytne Digitálna vláda údaj o dátume a výsledku prerokovania, ktorý môže byť:

- schválený / vzatý na vedomie – vláda SR schválila materiál,
- neschválený – vláda SR neschválila materiál,
- schválený s pripomienkami – vláda SR schválila materiál, vzniesla k nemu pripomienky,
- vrátený/stiahnutý – materiál bol vrátený predkladateľovi na prepracovanie, prípadne predkladateľ materiál stiahol z rokovania vlády SR.

Materiál je možné znova predložiť na rokovanie vlády SR v prípade, ak je vrátený, resp. stiahnutý z rokovania vlády SR.

Tabuľka č. 3 Dokumenty vymieňané medzi PPP a Digitálnou vládou:

Názov dokumentu	Posielaný z	Posielaný na	Formát výmeny
obal	PPP	Digitálna vláda	XML, PDF, RTF, HTML
návrh uznesenia	PPP	Digitálna vláda	XML, PDF, RTF, HTML
uznesenie	Digitálna vláda	PPP	XML, PDF, RTF, HTML
predkladacia správa	PPP	Digitálna vláda	XML, PDF, RTF, HTML
materiál legislatívny	PPP	Digitálna vláda	PDF
materiál nelegislatívny	PPP	Digitálna vláda	Rôzne/RTF
prílohy	PPP	Digitálna vláda	rôzne
dôvodová správa	PPP	Digitálna vláda	XML, PDF, RTF, HTML
doložka zlučiteľnosti	PPP	Digitálna vláda	XML, PDF, RTF, HTML
tabuľka zhody	PPP	Digitálna vláda	XML, PDF, RTF, HTML
doložka prednosti	PPP	Digitálna vláda	XML, PDF, RTF, HTML
doložka vplyvov	PPP	Digitálna vláda	XML, PDF, RTF, HTML
návrh komuniké	PPP	Digitálna vláda	XML, PDF, RTF, HTML
vyhodnotenie MPK	PPP	Digitálna vláda	XML, PDF, RTF, HTML
transpozičná príloha	PPP	Digitálna vláda	XML, PDF, RTF, HTML
návrh vykonávacích predpisov	PPP	Digitálna vláda	XML, PDF, RTF, HTML
stanovisko LRV	Digitálna vláda	PPP	RTF
stanoviská iných poradných orgánov	Digitálna vláda	PPP	RTF
stanovisko sekcie vládnej legislatívy	Digitálna vláda	PPP	RTF

Dokumenty v tabuľke č. 3 sú vymenované bez ohľadu na typ materiálu.

Predkladateľ podľa výsledku rokovania vlády SR môže presunúť materiál do ďalšieho štádia legislatívneho procesu.

7.3.5 Rokovanie NR SR

Rokovanie NR SR je stavom v legislatívnom procese, v ktorom je materiál spolu s údajmi poslaný z PPP do intranetu NR SR. Medzi týmito systémami dochádza k výmene dokumentov zo strany PPP aj zo strany informačných systémov NR SR. Pre účely rokovania NR SR vytvorila Kancelária NR SR rozšírenú verziu EPP, ktorá zohľadňuje pripomienkovanie návrhu materiálu poslancami NR SR a umožňuje vytvorenie finálnej verzie materiálu, resp. právneho predpisu.

V rámci legislatívneho procesu je definovaný poslanecký návrh zákona, ktorý je predmetom ďalšej kapitoly, vzhľadom k odlišnosti riešenia.

V Tabuľke č. 4 sú znázornené typy dokumentov, ktoré sú predmetom výmeny dokumentov medzi JISS a informačnými systémami NR SR pri vládnom návrhu zákona.

Tabuľka č. 4 Vládny návrh zákona, ústavného zákona, ústavy:

Názov dokumentu	Posielaný z	Posielaný na	Formát výmeny
obal	PPP	NR SR	PDF, RTF
materiál	PPP	NR SR	XML, PDF, RTF
návrh uznesenia	PPP	NR SR	XML, PDF, RTF
prílohy	PPP	NR SR	rôzny
dôvodová správa	PPP	NR SR	PDF, RTF
doložka zlučiteľnosti	PPP	NR SR	PDF, RTF
tabuľka zhody	PPP	NR SR	PDF, RTF
doložka prednosti	PPP	NR SR	PDF, RTF
doložka vplyvov	PPP	NR SR	PDF, RTF
transpozičná príloha	PPP	NR SR	PDF, RTF
návrh vykonávacích predpisov	PPP	NR SR	PDF, RTF
rozhodnutie predsedu NR SR	NR SR	PPP	linka na parlamentnú tlač
uznesenie výboru o menovaní spravodajcu	NR SR	PPP	linka na parlamentnú tlač
uznesenie o skrátenom legislatívnom konaní	NR SR	PPP	linka na parlamentnú tlač
uznesenie z 1. čítania	NR SR	PPP	linka na parlamentnú tlač
uznesenia výborov	NR SR	PPP	linka na parlamentnú tlač
spoločná správa výborov	NR SR	PPP	linka na parlamentnú tlač
uznesenie k spoločnej správe	NR SR	PPP	linka na parlamentnú tlač
uznesenie z 2. čítania	NR SR	PPP	linka na parlamentnú tlač
uznesenie z 3. čítania	NR SR	PPP	linka na parlamentnú tlač

Po skončení rokovania NR SR vytvorí Kancelária NR SR čistopis schváleného právneho predpisu. Ak je právny predpis vytvorený v EPP, Kancelária NR SR vytvorí čistopis v EPP pre účely NR SR.

Do ďalšieho štádia legislatívneho procesu presúva materiál priamo Kancelária NR SR prostredníctvom EPP. V prípade, keď materiál nie je vytvorený v EPP, posieľa ho Kancelária NR SR do ďalšieho štádia legislatívneho procesu prostredníctvom PPP.

7.3.6 Proces poslaneckého návrhu zákona

Poslanec predloží v NR SR návrh zákona (ústavy, ústavného zákona). NR SR si vyžiada stanovisko od vlády SR. Vláda SR poverí príslušného ministra na predloženie poslaneckého návrhu zákona na rokovanie vlády SR spolu so stanoviskom. Materiál predloží predkladateľ na rokovanie vlády SR prostredníctvom PPP.

Poslanecký návrh zákona vrátane dôvodovej správy predkladateľ stiahne zo stránok NR SR <http://www.nrsr.sk>. Návrh poslaneckého zákona vloží predkladateľ na PPP, neprepisuje ho v EPP. Materiál na PPP doplní o ďalšie sprievodné dokumenty: obal, predkladacia správa, návrh uznesenia vlády SR, návrh komuniké, ďalšie prílohy, ak je to potrebné.

Materiál posunie predkladateľ do ďalšieho stavu legislatívneho procesu podľa nasledovnej schémy:

**Proces:
poslanecký návrh Ústavy SR,
ústavného zákona
a zákona**

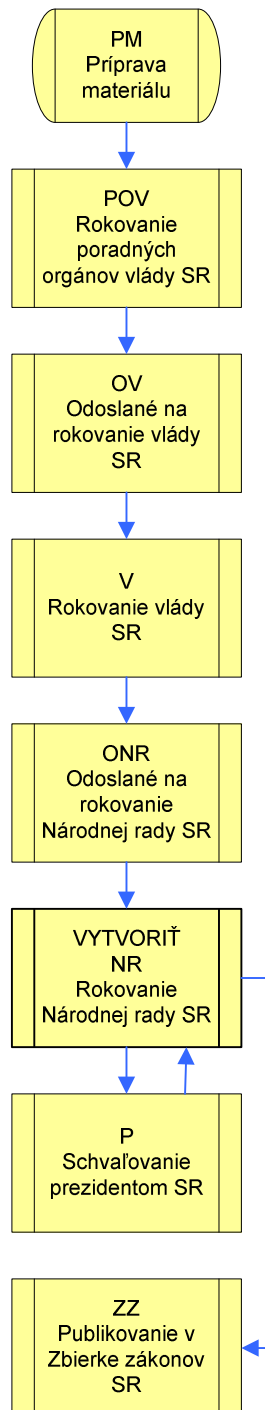

Pri poslaneckom návrhu zákona neprebíha MPK, nezúčastňuje sa ho verejnosť.

Po prerokovaní materiálu vládou SR systém Digitálna vláda odosiela schválené uznesenie vlády a komuniké na PPP.

7.3.7 Prezident SR

Schválený zákon je prostredníctvom PPP odoslaný do kancelárie prezidenta SR. Kancelária prezidenta SR doplní údaje k materiálu, ktoré definujú stav schválenia materiálu prezidentom SR:

1. zákon podpísaný prezidentom,
2. zákon vrátený prezidentom do NR SR,
3. zákon nepodpísaný prezidentom.

Kancelária prezidenta SR môže pripojiť k materiálu dokument Správa o vrátení zákona prezidentom SR.

Kancelária prezidenta SR vráti doplnený materiál do NR SR, ktorej kancelária zabezpečí presun do ďalšieho stavu legislatívneho procesu.

7.3.8 Publikovanie právneho predpisu v Zbierke zákonov SR

Záverečným štádiom legislatívneho procesu pre právne predpisy je publikovanie právneho predpisu v Zbierke zákonov SR. Redakcia Zbierky zákonov SR na Ministerstve spravodlivosti SR zabezpečuje redakčnú úpravu právneho predpisu v prostredí EPP a následne zabezpečuje jeho publikovanie.

Právny predpis po redakčnej úprave je uložený do EPP ako schválený predpis, spoločne s ním je v EPP uložené aj rekonštruované znenie, ktoré je základom pre ďalší legislatívny proces a jeho ďalšie možné úpravy.

7.3.9 Ukončenie legislatívneho procesu

Ukončenie legislatívneho procesu je možné v každom jeho štádiu. Znamená stiahnutie materiálu z legislatívneho procesu, pričom všetky štádiá, ktoré do doby ukončenia legislatívneho procesu prebehli sú zaznamenané a prostredníctvom vyhľadávania je možné si ich prehliadnuť. Materiál teda nie je z PPP vymazaný, avšak ďalšie štádium legislatívneho procesu nie je možné.

Právo na ukončenie legislatívneho procesu je vyhradené pre administrátora inštitúcie a ukončenie legislatívneho procesu je nevratnou operáciou.

8 Zdrojová databáza

Zdrojová databáza obsahuje právne predpisy, ktorých aktuálne znenie je predmetom ďalších úprav (novelizácie). Všetky aktuálne rekonštruované znenia právnych predpisov platných k 1. januáru 2008 boli poskytnuté ako verzie verifikované redakciou Zbierky zákonov SR. Verifikácia rekonštruovaného znenia právneho predpisu znamená kontrolu jeho elektronického znenia s publikovanými verziami právnych predpisov.

Novely právnych predpisov prostredníctvom EPP vytvárajú z verifikovaných rekonštruovaných znení právnych predpisov. Databáza obsahuje všetky typy právnych predpisov, ktoré boli zverejnené v Zbierke zákonov SR v aktuálnom rekonštruovanom znení.

Všeobecne záväzné právne predpisy, ktoré boli publikované v Zbierke zákonov SR len formou oznámenia o ich vydaní nie sú súčasťou zdrojovej databázy. Preto Ministerstvo spravodlivosti SR navrhuje nasledovný spôsob riešenia. Ak inštitúcia má záujem o doplnenie predmetných právnych predpisov a poskytne ich elektronické znenie Ministerstvu spravodlivosti SR, zabezpečíme ich doplnenie do zdrojovej databázy. V opačnom prípade EPP umožňuje samotnej inštitúcii tieto predpisy do zdrojovej databázy vložiť, alebo ich znenie nebude predmetom novelizácie v rámci EPP, ale budú vytvárané štandardným kancelárskym textovým editorom.

Schéma legislatívneho procesu z hľadiska postavenia JISS a JASPI v projekte

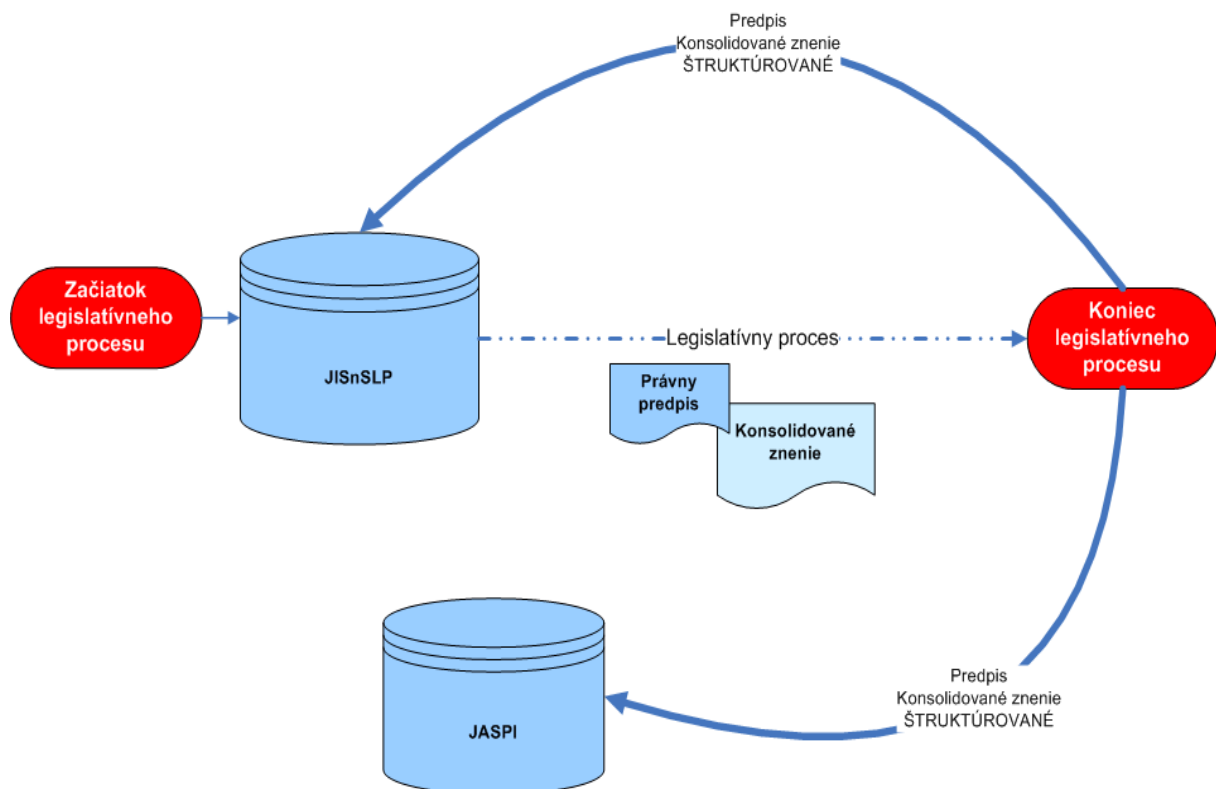

9 Ďalší rozvoj JISS

Hlavná línia ďalšieho pokračovania projektu bude kladená na vytvorenie elektronickej Zbierky zákonov SR, ktorá je rovnocennou verziou „papierovej“ Zbierky zákonov SR a jej elektronizácia bude viesť k zlepšeniu a zjednodušeniu prístupu k právu SR pre širokú verejnosť. V rámci zavedenia elektronickej Zbierky zákonov SR sa zmenia aj procesy, ktoré sprevádzajú legislatívny proces. Na záver pri publikácii právneho predpisu v Zbierke zákonov SR nepôjde len o publikovanie v tlačenej podobe, ale zároveň s týmto procesom prebehne zverejnenie v elektronickej podobe na internete.

Projekt Legislatívny tok bude ďalej reflektovať na aktuálne požiadavky používateľov a rozvíjať sa v súlade s právnymi úpravami regulujúcimi legislatívny proces.

V súlade s medzinárodnými rokovaniami bude Ministerstvo spravodlivosti SR vyvíjať snahu na ďalší rozvoj JISS v oblasti MPK zo strany verejnosti a aktívnej účasti verejnosti na legislatívnom procese.

Pre sprehľadnenie prijímaných zmien v právnych predpisoch vyvineme snahu na prepojenie jednotlivých dokumentov v legislatívnom procese za účelom získania súvislostí medzi jednotlivými právnymi predpismi. Táto snaha bude zahŕňať aj prepojenie právneho predpisu s vykonávacími predpismi, nadväznosť na právo Európskej únie a Európskych spoločenstiev, prípadne na judikatúru relevantných súdnych inšancií.

V oblasti rozvoja EPP bude dôraz kladený na zapracovanie nových funkcií pre legislatívnych odborníkov, ktorí vytvárajú právne predpisy, pričom EPP môže v ďalšom štádiu ponúkať doplňujúce informácie k právnemu predpisu, ktorý je v legislatívnom procese, ako napríklad vysvetľujúce komentáre k jednotlivým ustanoveniam právneho predpisu, jazykovú podporu a pod. V súlade s uvedeným budeme klásť dôraz na sémantiku právneho predpisu.

Navigačné nástroje na PPP môžu byť vo viacjazyčnej verzii.

V oblasti tvorby medzinárodných zmlúv bude v prípade zjednotenia štruktúry medzinárodnej zmluvy na úrovni Európskej únie do EPP dopracovaná funkcionálna vytvárania medzinárodnej zmluvy. Uzatváranie medzinárodných zmlúv s ďalšími krajinami nie je predmetom ďalšieho rozvoja JISS.

Ďalší rozvoj bude zároveň reflektovať na štandardné požiadavky ako sú vylepšenie komfortnosti služby v podobe prehľadnej a jednoduchej dostupnosti materiálov v legislatívnom procese a schválených materiálov, zlepšenie služieb pre verejnosť, zlepšenie služieb pomoci, vytvorenie ankiet a odborných a laických diskusných blokov, osobné profily a pod.

9.1 Zmeny legislatívnych pravidiel

Základná funkcionálna aplikácia EPP zameraná na tvorbu právnych predpisov je výsledkom implementácie pravidiel tvorby všeobecne záväzných právnych predpisov, ktoré sú obsiahnuté v legislatívnych pravidlách. Pre EPP sú východiskovým dokumentom Legislatívne pravidlá vlády Slovenskej republiky schválených vládou Slovenskej republiky 8. apríla 1997 uznesením č. 241 v znení neskorších zmien a doplnení, najmä v časti legislatívno-technických pokynov. EPP ďalej zohľadňuje aj pravidlá a zaužívané postupy tvorby právnych predpisov, ktoré majú síce povahu nepísaných pravidiel, ale sú aplikačnou praxou dlhodobo rešpektované.

Aktuálna prax v rámci legislatívneho procesu vykazuje v určitých prípadoch nejednotnú aplikáciu legislatívno-technických pokynov a rôzny prístup pri posudzovaní tých istých skutočností. EPP v tomto prípade predstavuje efektívny nástroj na zabezpečenie jednotnej aplikácie pravidiel tvorby právnych predpisov, keďže dovoľuje použitie určitého pravidla len vopred určeným, či predvídateľným spôsobom a nepripúšťa výnimky. Pri implementácii legislatívnych pravidiel v prípadoch nejednotného prístupu aplikačnej praxe bol zvolený model, ktorý zodpovedá jednak väčšinovému prístupu (analýza a komparácia aplikácie pravidiel v sporných prípadoch), ako aj súčasným možnostiam technologického spracovania určitého pravidla v rámci aplikácie EPP.

Nejednotnosť prístupu k tvorbe právnych predpisov je daná taktiež nedostačujúcou, prípadne absentujúcou úpravou legislatívnych pravidiel. Tieto nedostatky sa týkajú najmä tvorby príloh právnych predpisov, ktoré sa často vymykajú akýmkoľvek jednotiacim postupom.

Procedurálna stránka tvorby právnych predpisov vo význame zachytenia priebehu legislatívneho procesu, predkladania materiálov príslušným subjektom zúčastneným na legislatívnom procese, definovania povinných a nepovinných náležitostí jednotlivých typov materiálov a vzájomnej výmene elektronických dokumentov je implementovaná v rámci PPP. V tomto prípade sú okrem Legislatívnych pravidiel vlády Slovenskej republiky schválených vládou Slovenskej republiky 8. apríla 1997 uznesením č. 241 v znení neskorších zmien a doplnení určujúcimi dokumentmi najmä smernica na predkladanie materiálov na rokovanie vlády Slovenskej republiky a metodický pokyn vydaný na jej vykonanie. Aj v prípade prevádzky PPP platí, že bežná prevádzka bude mať dopady na platnú právnu úpravu:

- zdefinovanie portálu právnych predpisov ako vstupného miesta pre zadávanie hromadných pripomienok verejnosti,

- zdefinovanie šablón sprievodných dokumentov materiálov vstupujúcich do legislatívneho procesu,
- zdefinovanie elektronickej výmeny dokumentov medzi informačnými systémami (PPP, Digitálna vláda, web NR SR).

Na základe uvedeného možno teda konštatovať, že požiadavka na zmenu legislatívnych pravidiel v súvislosti s praktickým využitím JISS spočíva v dvoch základných rovinách:

1. zmeny vlastných pravidiel tvorby právnych predpisov, ktoré:
 - zjednotia aplikačnú prax v prípadoch, kde je nejednotná,
 - doplnia právnú úpravu v prípadoch, kde je nedostačujúca,
 - zohľadnia zaužívané postupy tvorby právnych predpisov, ktoré majú v súčasnosti nepísaný charakter.
2. zmeny vlastnej legislatívnej procedúry, ktoré:
 - definujú spracovanie materiálov legislatívnej a nelegislatívnej povahy výlučne v rámci PPP,
 - určia pravidlá elektronickej výmeny materiálov,
 - ustanovia jednotné šablóny sprievodných dokumentov.

V rámci predkladaného návrhu uznesenia vlády Slovenskej republiky sa navrhuje, aby predloženie návrhu zmien a doplnení Legislatívnych pravidiel vlády Slovenskej republiky schválených vládou Slovenskej republiky 8. apríla 1997 uznesením č. 241 zabezpečil podpredseda vlády a minister spravodlivosti SR.

Z hľadiska podrobnejšej identifikácie zmien Legislatívnych pravidiel vlády Slovenskej republiky možno konštatovať, že tieto sa budú týkať najmä:

1. vo všeobecnej rovine úpravy aplikácie EPP ako nástroja na vytvárania definovaných druhov všeobecne záväzných právnych predpisov,
2. doplnenie právnej úpravy o jednotné pravidlá tvorby príloh (okrem transpozičnej prílohy, kde je postup jednoznačný),
3. čl. 7 – úpravy mechanizmu vytvárania novely nad úplným znením novelizovaného právneho predpisu,
4. čl. 9 a nasl. – realizácia MPK v prostredí PPP,
5. čl. 9 ods. 8 – zasielanie pripomienok orgánov verejnej moci v elektronickej podobe prostredníctvom PPP použitím jednotnej šablóny, čo platí aj pre verejnosť, ak sa zúčastňuje MPK,

6. čl. 13 – predkladanie elektronickej podoby návrhu právneho predpisu na rokovanie vlády SR a poradných orgánov vlády SR prostredníctvom PPP,
7. čl. 14 – publikovanie stanovísk organizačných útvarov Úradu vlády SR na PPP,
8. čl. 17 – predkladanie elektronickej podoby návrhu právneho predpisu Kancelárii NR SR prostredníctvom PPP,
9. ustanovenia týkajúce sa zasielania schváleného právneho predpisu na uverejnenie v Zbierke zákonov SR – prostredníctvom PPP,
10. body 9 až 13 legislatívno-technických pokynov – spresnenie členenia právnych predpisov (aktuálna prax je nejednotná),
11. bod 21 – zjednotenie číslovania odkazov v rámci právneho predpisu vrátane príloh,
12. body 62 až 66 – obeh elektronickej podoby právnych predpisov prostredníctvom PPP.

Zavedenie JISS do bežnej prevádzky v záujme naplnenia stanovených cieľov projektu si vyžaduje úpravu Legislatívnych pravidiel vlády Slovenskej republiky. V tomto smere je teda novelizácia Legislatívnych pravidiel vlády Slovenskej republiky formálno-právnym predpokladom pre úspešnú prevádzku JISS. Uvádzané zmeny Legislatívnych pravidiel vlády Slovenskej republiky predstavujú základné východiská plánovanej novelizácie a nie sú uzatvoreným výpočtom potrebných zmien.

9.2 Harmonogram nasadenia JISS

- 1. jún 2008 – pilotná prevádzka JISS – všetky nelegislatívne materiály a návrhy nových právnych predpisov, ktoré neobsahujú novely iných právnych predpisov, budú do legislatívneho procesu predkladané prostredníctvom JISS,
- 1. január 2009 – zmena legislatívnych pravidiel (dátum účinnosti),
- 1. január 2009 - prevádzka JISS – návrhy noviel právnych predpisov budú do legislatívneho procesu predkladané prostredníctvom JISS,
- prepojenie Portálu právnych predpisov s Digitálnou vládou – termín spresní Úrad vlády Slovenskej republiky.